

微型计算机

极客生活 创意人生

GEEK 极客

Lifestyle + Tech + Fashion + Capital + Movies 2015 9月 中旬刊 总第620期

淘宝网上买《极客》
快递提前送到家



网址: cniti.taobao.com

ALL
上架建议
潮流 生活
科技 设计

好好学习

尘封的记忆 校服! 校服! 校服!

邮发代号: 78-67
线下优惠价 15元
ISSN 1002-140X
9 771002 140155

希捷Lacie三防硬盘极限测试

小黄人奇葩枪械大盘点

雷朋太阳镜刹车指南

张檬 女神成长记

ISSN 1002-140X (国际标准连续出版物号)

CN50-1074/TP (国内统一连续出版物号)

每期都这么吸睛，还不快来看！ = 极客不打码 =

如果、套套、在你心中的印象还是固定场合的刻板用法，那你肯定急需补充来自极客的新鲜供氧，极客不打码，第10期《套套真的是、户外神器、吗？》将亲自验证套套在户外生存中的一些奇特用法，快来和我们一起共用3分钟，睁大好奇的双眼吧！



Cont

目录

Stuff

- 006 续作只有槽点难续经典
- 009 神经衰弱患者勿进
- 010 除了发现“新地球”，NASA这些年都干过什么？
- 012 拍美食可能要犯法哦

Fashion

P56

- 014 夏天去内蒙大草原撒个野
- 020 尘封的记忆
校服! 校服! 校服!

Tech

- 030 防水防摔防碾压
希捷Lacie三防硬盘极限测试
- 034 极简现代风格的窄边框显示器
- 036 犀利的飞行堡垒
华硕FX Plus战争雷霆版
- 038 最亲民和最好听的声音
HIFIMAN HE400S平板振膜耳机
- 040 不那么贵的HiFi
- 042 宏碁Aspire R 11 戴尔Venue 8 7000
- 044 大屏幕与便携
极米Z4 Air
- 045 汇聚全球创新科技
探秘香港秋季电子产品展

P68

P38



◀ 上期回顾

“外面的世界很精彩”，上期的大部头文章《船鞋的世界：你知道和不知道的那些事》有没有引起你足够的关注呢？说实话每期Fashion给我的感觉都像是时尚百科全书，总能让我在刷眼球之余了解一些潮流背后的故事。本期大部头么，哈哈，居然是在介绍校服。窃以为这是要进军“制服诱惑”系列的节奏啊！

另外本期的Tech和Game板块都将向你展示当季最新的好玩的IT新品以及游戏玩家潮品，怎么感觉钱包又有点蠢蠢欲动了呢？

P50

Style

056 RENAULT CAPTUR

- 060 行车记录仪这样选才靠谱
- 062 Our Robot Day
科沃斯“机器人节”线下活动
- 064 陪三太子读书
Kindle Paperwhite 3
- 066 最强海淘
亚马逊中国跨境电商战略跃入2.0时代
- 068 小黄人奇葩枪械大盘点
- 070 雷朋太阳镜剁手指南

Leisure

072 张檬 女神成长记

- 078 恋爱Level, 舒淇、杨幂、张雨绮陪你过七夕
- 081 《烈日灼心》摒弃好莱坞式英雄
- 082 《三城记》演绎铁汉柔情
- 083 范冰冰李晨重庆约睡慕思
- 084 “开心麻花”是如何拧成的
- 086 《疯狂的铜管乐》——重庆铜管五重奏
- 087 JZ Festival爵士上海音乐节·重庆站
- 088 7080 & 8090 教你花式追男神
- 090 中秋最好的音乐礼物
- 091 国庆黄金周帕尔哈提演唱会

Game

- 046 主机党你别拽, 华硕GR8来打脸
- 050 客厅新玩具
英伟达SHIELD游戏主机试玩
- 054 王者登场
AMD Radeon R9 370系列显卡



GEEK官方微信



GEEK杂志官方微博



极客不打码官方微博



MicroComputer 微型计算机 GEEK 极客

2015年9月(中旬刊)
总第620期

主管/主办·重庆西南信息有限公司(原科技部西南信息中心)
编辑出版·《微型计算机》杂志社
合作·电脑报社
出品·远望资讯

Editor-in-Chief 总编
Standing Deputy Editor-in-Chief 常务副总编
Executive Deputy Editor-in-Chief 执行副总编
Editor-in-Chief Adviser 总编顾问

Sponsor·Chongqing Southwest Information Co.,Ltd.
Publication·MicroComputer Magazine
Cooperator·China PC Weekly
Producer·ChongQing Foresight Information Inc.

曾晓东 Zeng Xiaodong
谢东/谢宁倡 Xie Dong/Xie Ningchang
邹瑜 Zou Yu
张仪平 Zhang YiPing

编辑部 Editorial Department

Executive Editor-in-Charge [执行主编]
Senior Production & Report [策划·报道]
Editors & Reporters [编辑·记者]

伍健 Jean Wu
姚敬 Marco Yao/田东 Jerry/陈鹏 Camp/邓斐 Dean
肖子扬 Jacky/彭咏杰 Jee

Tel [电话]
Fax [传真]
E-mail [电子邮箱]
Weibo [新浪微博]

+86-23-63500231 67039622
+86-23-63513474
geek@cniiti.cn
weibo.com/geekv5

视觉设计部 Art Design Department

Art Director [视觉总监]
Art Assistant Director [视觉副总监]
Executive Art Director [责任美术编辑]
Art Editors [美术编辑]

程若谷 Raymond Cheng
鲍鸣鹏 May Bao
王皓月 Haoyue
曾俐 Musee Zeng/刘瑜 Yu
马瑜 My
游宇 Eric You/刘畅 CC Liu
李俊 Jun Li/张波 RZ

Photographer [摄影]
Photographer Assistant [摄影助理]

广告与市场部 Advertising & Marketing Department

Vice Advertisement Director [广告副总监]
Tel [电话]
Fax [传真]

穆亚利 Sophia Mu
+86-23-63509118
+86-23-67039851

North Office 北方大区广告总监
Tel [电话]
Fax [传真]

李岩 Li Yan
+86-21-64410725
+86-21-64381726

South Office 南方大区广告总监
Tel [电话]
Fax [传真]

张宏伟 Zhang Xianwei
+86-20-38299753/+86-20-38299646
+86-20-38299234

出版发行部 Publish Department

Assistant Sales Director [发行总监助理]
Tel [电话]
Fax [传真]

秦勇 Qin Yong
+86-23-67039811/67039819
+86-23-63501710

行政部 Administrative Department

Administration Director [行政总监]
Tel [电话]
Fax [传真]

王莲 Nina Wang
+86-23-67039813
+86-23-63513494

订阅邮购咨询 Reader Service

E-mail [电子邮箱]
Tel [电话]
在线订阅网址

reader@cniiti.cn
+86-23-63521711/+86-23-67039802
http://shop.cniiti.com

极客观点 Geek Idea

网址 geekidea.taobao.com
Tel [电话] +86-23-67039622

指文图书 Zven Book

Book general manager [图书总经理]
Book Vice general manager [图书副总经理]
Book sales Chief [图书发行总监]
Book Vice sales Chief [图书发行副总监]
Tel [电话]
Fax [传真]

www.zven.cn
祝康 Ken Zhu
罗应中 Ivan Lou
牟燕红 Claudio Muv
胡小茜 Ethel Hu
+86-23-67039800/67039872
+86-23-67039658

社址 中国重庆市渝北区洪湖西路18号 401121

发行 重庆市报刊发行局

发行范围 国内外公开发行

订阅 全国各地邮局

零售 全国各地报刊零售点

邮购 远望资讯读者服务部

定价 人民币18元

印刷 重庆升光电力印务有限公司

出版日期 2015年9月10日

广告经营许可证号 023051

本刊常年法律顾问 重庆普缘律师事务所

本刊声明:

1. 除非作者事先与本刊书面约定, 否则作品一经采用, 本刊一次性支付稿酬, 版权归本刊与作者共同所有, 本刊有权自行或授权合作伙伴再使用。
2. 本刊作者授权本刊声明: 本刊所载之作品, 未经许可不得转载或摘编。
3. 本刊文章仅代表作者个人观点, 与本刊立场无关。
4. 作者向本刊投稿30天内未收到刊登通知的, 作者可自行处理。
5. 本刊将因客观原因联系不到作者而无法取得许可并支付稿酬的部分文章、图片的稿酬存放于重庆市版权保护中心, 自刊发两个月内未收到稿酬, 请与其联系(电话: 023-67708231)。
6. 本刊软硬件测试不代表官方或权威测试, 所有测试结果均仅供参考, 同时由于测试环境不同, 有可能影响测试的最终数据结果, 请读者勿以数据认定一切。
7. 本刊同时进行数字发行, 作者如无特殊声明, 即视作同意授予本刊及我刊合作网站信息网络传播权; 本刊支付的稿酬将包括此项授权的收入。

承诺:

发现装订错误或缺页, 请将杂志寄回读者服务部调换。

2015.9 有胆你就来

每年的这个时候，我们都会收到很多来自大学生的求职简历。尽管每个人的条件不尽相同，但在字里行间都流露出对编辑行业的憧憬与向往。

在很多人眼中，时尚编辑是风光无限的代名词，他们不仅能够先人一步触碰到潮流的最前沿，还能在工作之余接触很多大牌明星、玩家，以及参加各种发布会和活动。如果你是抱着这样的想法想来咱们这儿，那就大错特错了。

编辑这活儿其实蛮枯燥的。每期发片比“大姨妈”还准时，周而复始，不分忙碌与清闲。正因为如此，编辑工作虽头绪很多，但自主性很强，需要摸索、体会和掌握工作的节奏。作为一本月刊，三天乃至一周不工作，突击一下也耽误不了发片，可这样会处于一种被动的生活状态之中。很多人干编辑这行时间一长，便养成了“白天不干活，晚上来熬夜”的习惯，还辩称“夜里清静、工作效率高”。三十岁以后体力逐渐不济了，才感悟到需要调整“节奏”，一时难以适从。

编辑不仅需要文章写得好，更应该成为所涉及相关领域的专家，至少是个理论专家，这样才能对整个行业的动态、所涉及产品类别以及运营渠道等都有清楚了解，客观深入地研究，得出透彻的分析观点。为此编辑平时需要注意专业知识的积累，不断学习，不断提高，不断更新自己的知识结构，不断获取新信息，做好知识储备。

编辑是一个充满创意的职业，在这里你可以任意挥洒你的想象，但同时它也是一个需要兢兢业业、埋头苦干的行业。当我们在欣赏其外在风光的同时，也不应该忘记之前长久的等待，“台上几分钟，台下十年功”，等待是寂寞的，等待是需要耐心的，但等待也是一个十分美妙的过程。既然选择了编辑这一职业，你就要学会欣然接受它的全部，而不仅仅只享受它带给你的益处和快乐。

如果以上都吓不倒你，那就不妨来咱们这儿试一试吧！



续作只有槽点难续经典



好莱坞历来的习惯就是不放过一个好IP，但凡有点名头的电影都会弄个续集，要是名头响一些的就直奔系列而去。可真没有哪部电影能像《终结者》这样，堂而皇之地给续集打广告，不停地告诉观众“我还会回来的”，隐隐让人脑洞大开地觉得这些机器人就是灰太狼造出来抓羊的。

话说早在1984年，大导演詹姆斯·卡梅隆执导的第一部《终结者》横空出世，机器人从未来回到现在追杀未来人类领袖这样疯狂的世界架构，让当时对家用电脑都不太了解的普罗大众顶礼膜拜，高呼神作。到了1991年的续集《审判日》更是变本加厉，从场面到内涵都升华到了匪夷所思的高度，怎么都打不死的大反派液态金属人不知道是多少人童年的恶梦，而片中斯瓦辛格扮演的T800与幼年的John Connor之间父子般的情谊更让人动容。可是随着卡梅隆的退出，从第二部以后，《终结者》系列的品质票房以比A股股市还快的速度急速跌落。倒不是说终结者后来的编导特别无能，而是本身续集编写难度太大，因为卡神在前两部中把这个系列本身的可以玩出的花样儿都要到空前绝后的地步，甚至在第二部直接KO了系列的大BOSS天网SKYNET，这简直是逼死续集编导的节奏，还让不让其他人愉快玩耍了？所以从第三部开始，《终结者》系列便进入了一种时间轴世界观同时错乱的感觉，即便最新的这部《终结者：创世纪》请回了州长大人继续扮酷，可混乱不堪的世界观依然让人很出戏，狗尾续貂再无经典……

《分歧者2：绝地反击》

导演：罗伯特·斯文克

主演：Woodley, 提奥·詹姆斯

关键词：没内涵

介绍：如果说电影的第一部啰啰嗦嗦地交代了整个世界的架构，并稍稍来了一点勉强称之为高潮的桥段，那么第二部怎么样都该是高潮迭起才对啊。可整部电影看下来的感觉就是我裤子都脱了，你给我看这个？这就是一部打着反乌托邦旗号的青春爱情片，还算有趣的世界设计基本上沦为男女主谈情说爱、无事打架构有事打炮的陪衬。



《速度与激情7》

导演：温子仁

主演：范·迪塞尔、保罗·沃克

关键词：无以为继

介绍：老实说速7作为一部商业爆米花电影是极为成功的，虽然剧情上没有太大惊喜，可完全不影响观影感受。整部电影可以说是毫无尿点，甚至一直到结尾字幕还能保持高潮。只是保罗·沃克只能消费一次，整个系列电影和其他同类型电影相比，最重要的因素——家，而保罗·沃克正是这个家的最佳代言，失去这个要素后还能继续激情吗？



《碟中谍5：神秘国度》

导演：克里斯托夫·迈考利

主演：汤姆·克鲁斯

关键词：拼老命

介绍：虽然不是顶级演技派并且身负争议，但阿汤哥至少是个敬业且专业的演员。他近年的科幻片和《碟中谍》系列都是成熟的工业体系下加入些许创意的用心之作，比如亲自迪拜塔跳楼，爬上飞机拍戏等等。只是阿汤哥的努力在好莱坞模式化的剧本里显得那么的无助，模式重复的系列电影真容易审美疲劳。好在还有甩了《007N》条街的道具有可看。



《侏罗纪世界》

导演：科林·特莱沃若

主演：克里斯·帕拉特

关键词：怪物变宠物

介绍：本片在北美2015年6月12日，也就是首部曲《侏罗纪公园》上映的22年后上映，而且影片故事恰恰发生在首部曲的22年后。然后就没有然后了，这片子像是把前面几部电影复刻了一遍，如果说首作让我们领略到了科技带给电影的巨变，那本片就是怪物变宠物，没有任何新意，以至于看完后咱只想知道女主穿的是什么高跟鞋……



电影里那些神插入的歌曲

电影配乐就像水一样·让电影变得富有灵性·像枝叶一样·让电影变得更加丰富·有了配乐的电影就已不仅仅是电影·而是一场梦境·这梦境随着旋律与光影的绝妙配合交织着悲喜·演绎着美丑·却时刻让你交融其间·好的配乐跟姑娘们的衣服一样·少了·失掉的是韵味·多了·增添的是乏味。



《笑傲江湖》

沧海一声笑

江湖世界其实远比武侠本身更叫人印象深刻·《笑傲江湖》的那份快意恩仇·是对抗现实无趣的一种美妙体验·而这首《沧海一声笑》则成了对江湖一词解读最为美妙的一曲。



《X战警：逆转未来》

Time in a Bottle

《X战警：逆转未来》里·快银以超快的移动速度·带着耳机飞檐走壁地听着歌·随着《Time in a Bottle》歌声响起·时间静止·接着开始了他宝贵的耍帅时间。



《那些年·我们一起追过的女孩》

人海中遇见你

虽然电影技巧是幼稚的·但情感是真挚的·我们都有过青春·有过懵懵懂懂的情感·这份情感或许没机会开花结果·但人海中能遇见彼此·何尝不是一种幸运？



《大话西游》

一生所爱

如果没有这首歌·大话西游可能会变成另一部电影·记忆中也不再会有紫霞仙子和至尊宝·一切的闹闹哄哄·只是他在水帘洞躲避风沙那晚做的一个梦·我猜中了开头·却猜不到这结局。



《疯狂的赛车》

百媚千娇

在这个幽静晚上·搂你在怀抱·你好像花儿一样·羞红了脸庞·百媚千娇·让我六神出窍·魂儿都丢……·九孔饰演的假药商人误杀自己妻子的那一段·妻子倒在他身上·歌曲响起·疯狂得不寒而栗。

荒谬是科技的启蒙



有一个有趣的现象·很多现在看来属于科学技术范畴的东西·在古代却有一个词来形容它们——奇技淫巧·其实“奇技淫巧”这样的词·并不代表中国人反感科学技术·而是古代统治阶级在特定语境下的一种特定态度的表达方式·人类中的哪个群体真正反对科学技术？答案是极端宗教人士了·他们是天然反科技的·因为科技不喜欢未知·科技要把神的神秘打破·中国人本质上是信仰宗教的·所以从根本上说·中国不存在反对科技的文化基因。

古代搞科研的人不少·可是这些家伙一旦掌握了某些自然的奥秘·就会拿这些奥秘装神弄鬼来抬高身价·获得统治者的支持·从文从武·最终都是要当官·神棍做得好·比官都厉害·纯粹的科学家在古代·要么等同于工匠·要么等同于艺人优伶·真正有地位的科学家·他本身不是靠科学发达的·而是在政治上获得地位之后·才能将其科研成果传承下来的·而偏偏中国的统治阶层自古就有反对装神弄鬼的传统·所以神棍们下场往往不太好·连带着一些科学发现也不会有记载·不会有传承了·不过还是有人从浩如烟海的史籍中寻找蛛丝马迹·苦心孤诣·搜集钩沉了千百年来具有“不传之秘”的数百种绝技·例如贗古·识宝·炼金·养生·美容·测字·武功·修炼等种种绝术奇技·大至俯仰天地·神机妙算·小至安神祛病·除凶灭灾·处处深埋玄秘·个个藏匿机巧·其内容在今天仍有“宝贵”的借鉴意义·当然·受限于当时的环境·古人这些奇技淫巧是很有局限性的·别太较真了。

神经衰弱患者勿进——《与跳楼者谈判》

上周·女朋友丢了一个“http://www.u77.com/game/6467#”的网址·我当时就问：“啥玩意儿呢？”她给我来一大串QQ贱贱表情：“你玩吧·我根本停不下来！”于是·我一不小心入坑了！然后就...就...快被玩到神经衰弱了.....

到底是啥游戏让小编如此桑心呢？其实这款页游的中文名叫《与跳楼者谈判》，是乐译汉化组给大家带来的一款文字解谜类的游戏。说是文字解密·其实是语音对话游戏·但每一句回答有可能让你瞬间崩溃！

游戏玩法很简单·每一关都是一个极其危险的事件·而你面对的是丧心病狂的“死士”·比如打算跳楼的轻生者·抢劫银行的匪徒·绑架千斤

的恶棍等·你要做的就是和这些人谈判·根据心跳得分来稳住对手·得到100分则通关·中间一旦有一句对话错误人质则惨遭杀害！

这游戏有魔性·容易沉迷·更容易精神分裂·因为你必须懂得罪犯的心理活动·而且还得充分利用其心理反其道行之·有点像看侦探小说的感觉·所以各位有心脏病或者焦虑症的玩家·切记别太激动·伤了键盘·伤了花草草可不好·

在这里还要提醒一下各位·每一关只有两分钟·比拆炸弹时间要久吧·所以耐心点·十个问题每个好好想·想好再按键盘·《与跳楼者谈判》目前在U77平台上可以找到·赶紧试试吧！

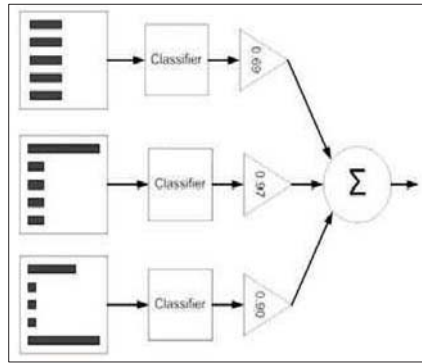

基于Boost原理的混合分类算法模型原理

大数据预警P2P跑路平台

好不容易攒下几个小钱钱·怎么让它钱生钱呢·炒股现在看起来是有点风险太大了·那去搞搞最近比较热门的互联网金融如何？然而·前段时间互联网金融P2P平台出现了大量跑路现象·一不留神·投资者的钱就打了水漂·别慌·一家大数据分析公司利用大数据结合机器学习技术发布了一个预警跑路风险的网站——蜂控网·通过平台基本信息·股东及公司背景·平台每日更新情况·平台整体统计四大类超过一百多种分析维度以及风险控制预警数据模型·对互联网金融等一系列网络投资实现·实时数据更新·实时风险评估·实时危险预警·为用户提供真实·客观·严谨·及时的风险控制与趋势预测·除此之外·该网站还加入了对公司关联关系的深度拓扑图分析·帮助用户更好地了解平台的整体背景信息·目前·蜂控网已经对全国的P2P平台实现实时监控·据说未来还有可能涉足私募众筹·货币基金·股权投资等领域·甚至是“新三板”·蜂控网的监控虽然如此详实·还是要提醒各位·投资有风险·仍需万般谨慎啊·

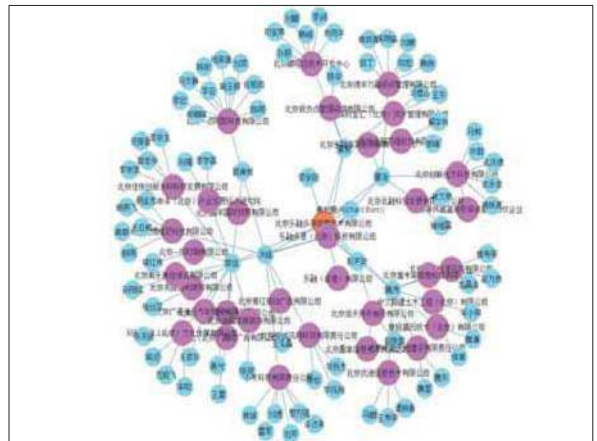

《未转变者》： 巧妙的像素风游戏

最近几年·生存类游戏异军突起·其中游戏性最高的莫过于《我的世界》和《DayZ》了·然而一款《未转变者(untruned)》巧妙的将这两款游戏捏在了一起·那看着就让人发笑的像素画风和强大的生存内容瞬间就让这款仅有50MB容量的游戏魅力无穷·

在游戏里·我们都是世界中在丧尸灾难后的幸存者·而我们的目的就是生存·一切潜在的危险都是需要消灭的目标·无论是丧尸还是其他玩家·干掉对手抢夺物资也是生存在这个世界的法则·虽然这是一个像素的世界·放眼望去连路边的一条狗都是由方块组成的·但是在这个游戏里你可以找到汽油·可以开车·可以修建工事·建造据点·如果你强大到能够拉拢一批投靠你的人·或者你选择去投靠别人·那么你将很有可能成为这个世界上最强的一股势力·说到这里·各位心动没?

目前国内玩《未转变者》的玩家大部分都集中在游侠平台·对于末日浩劫的题材·小编是绝对不会错过的·而这种像素风格的蠢萌造型·还有什么理由让你不去尝试一下这款《未转变者》呢·拉上三五好友一起在无垠的灾后世界中探险·同心协力生存来对抗所有外来的危险·你绝对不敢想象这种感觉就存在于仅有50MB的游戏中·在对动辄十几G容量的游戏已经疲惫之后·真的需要像《未转变者》这样一款游戏来尝试到一种不一样的爽快·



《KOF98OL: 终极之战》：原汁原味激爽会议

其实每个人心中都有几款记忆深刻的陪伴了童年大部分时间的游戏·而作为格斗游戏的代表作·《KOF98》自然也成为了小编以及很多朋友难以磨灭的年少记忆·近日·《KOF98OL: 终极之战》手游的推出·更让大伙重新聚集了起来·

游戏里的角色造型·名称以及招式和语音·完全出自《KOF98》·这可是让我们这些热血澎湃的小伙伴们瞬间就找到当年在街机厅里那久违的感觉·虽说这款游戏是属于卡片类·并不是我们期待的格斗游戏?但是玩着玩着·小编发现这游戏根本就不缓和啊·虽然战斗采用的是回合制·但是那个可以让伤害增益最高达到2倍的连击系统是根本就不让人停下来啊·而且这游戏里养成方面的元素也太多了·每个角色都有装备·等级·品级·星级·技能·战魂等多种养成元素·养着养着一个写有防属性的山崎龙二就养成了攻击力超强的杀手了·

值得欣慰的是·KOF中各角色的必杀和超杀还算是完美的还原了·讲到这里不得不提一下游戏中的那个隐藏的福利·就是combo链·在战斗时触发连击·会有不同的combo提示·比如什么good·great·perfect·bad等等·每天都会有一个隐藏的不公开的序列·只要战斗的时候按出了和序列里一样的组合·就能获得一份奇怪的奖励·

另外·小编以这几天试玩经验必须要把自己最大发现跟各位分享·那就是·这款《KOF98OL: 终极之战》和以往的卡片游戏完全不同·这里的角色搜集不但是更容易一些·而且角色的培养方向也是更加开放·不像传统卡片游戏那样低级角色终将要被高级角色替代·而是每个角色都有存在的价值·只要知人善用·就能战无不胜·目前《KOF98OL: 终极之战》在IOS及安卓平台均有下载·游戏最新版本为2.0·容量仅为168M·也称得上是精致之作啦·





除了发现“新地球”，NASA这些年都干过什么？

提到NASA可能大家最先想到的就是宇宙飞船、卫星，专业点儿的朋友可能会知道航天飞机和阿波罗计划什么的，当然还有最近炒得火热的话题“NASA发现了第二个地球”。不过除了诸如此类的高科技成果，其实日常生活中有很多我们认为理所当然的事物，都是由NASA着手发明或者被人根据其发明改造而来的。

太空毯

太空毯（又称隔热毯）现被广泛应用于户外旅游和急救，它是由NASA在1964年发明的。

轮胎子午线

改进的轮胎子午线技术最早在1976年应用于维京号火星登录器，当时被用作降落伞支索。

太空棉

太空棉最早也是被用作宇宙飞船的防坠毁装置的材料。

减震运动鞋

具有防震功能的运动鞋，原型其实是阿波罗计划中的登月靴。

游戏摇杆

80后的小伙伴一定对街机和任天堂的游戏摇杆有印象，其实它们的原

型也是来自NASA的登月计划中使用的多方向操纵杆。

滤水器

在太空任务中，水资源是极其宝贵的，必须确保它可被循环利用。现在轻巧实用的家用滤水器最早也是来自NASA开发的滤水科技。

CMOS传感

Jet Propulsion实验室为了星际旅行而努力研发的一种可以缩小摄像机的技术CMOS传感器，现在被广泛应用于数码相机和手机的摄像头CMOS传感器也是由此而来。

配方奶粉

配方奶粉制造广泛应用的营养添加剂技术，也是由NASA授权研发微藻试验太空食物的副产物，虽然这种太空食物没有研制成功，但是营养添加剂技术却被保留了下来。

太空笔

上世纪60年代保罗费舍尔发明了一种能够在失重状态下使用的笔，虽然这项发明经常被国内的教科书拿来调侃，不过追根探源其实太空笔问世时，费舍尔已经没有在为NASA继续效力了，所以严格来说，这项技术并非是NASA旗下的发明。

比基尼也智能

法国知名泳衣品牌Spinali Design最近推出了一款智能比基尼。喜欢在沙滩上秀好身材的妹子们再也不用担心可怕的阳光毒晒了。

你可能会很好奇：智能比基尼的原理是什么呢？显然仅靠巴掌大小的布料来阻挡紫外线侵扰是不够的。这款产品的智能之处体现在它上面装有一块可拆卸的外置紫外线传感器，可以收集来自外界的紫外线情况。（也就是说，你能够将这个装置拆下来，安置在你喜欢的漂亮衣服上继续使用。）传感器配合手机APP使用，可以记录用户的皮肤类型以及当前的紫外线情况、暴晒的时间——当紫外线的辐射快要到达临界值时，传感器会向手机推送信息，从而提醒用户及时补充防晒霜或者及时回到阳光晒不到的地方。

另外，设计师还为这款比基尼增加了小小的情趣，这款产品被添加了一项专为情侣准备的贴心功能。当“护肤提醒”发送至APP应用时，应用会同步向妹子的护花使者手机上也推送相同的提醒消息，督促重要的他尽快来到身边，对妹子进行一对一的温柔呵护。（不就是擦个防晒霜嘛，还要男朋友帮忙，身为单身狗的我真是“呵呵”了。）



有关太阳的若干趣闻

每周看2到3次日落，能够帮助你抵抗抑郁，从而活得更久。据研究呆在阳光下的人会更加乐观积极，得抑郁症的可能性也相对较小。

如果你通宵了，在太阳升起前小睡15到20分钟，你的生物钟有可能会重置，这说明太阳是身体的一位很好的向导。

你可以在8月7日的密歇根湖看到一次壮观日落：太阳中将会出现芝加哥城市的轮廓。

有三分之一的人在目视太阳的时候会打喷嚏，这种现象被称为光喷嚏反射。这是一种遗传现象，但是到目前为止仍没有详细的科学解释。

上一次太阳在银河中所处位置于现在相同时，恐龙还统治着这个星球。太阳实际上是一个绿色-蓝色的恒星，只不过由于大气层的散射，太阳在地球上看起来更像是黄色。

如果你能将一张纸对叠50次，它的厚度远远超过从你到太阳的距离，当然一张纸很难被对叠7次以上。

阳光是有重量的，物体在阳光下称重会比实际要略微重一点点。

阳光过敏症是一种真实存在的疾病。

太阳内部的光需要花费4000年才能离开太阳，这是由于太阳内部是高密度的等离子体。

每隔10几年太阳磁场就会倒置一次，太阳磁场的南极会变成北极。不过这对我们来说并没有什么卵用。

太阳是一个近乎完美的球体，两极半径和赤道半径只差10公里，相比之下地球的半径差是21公里，但是要知道太阳的体积是地球的130万倍。

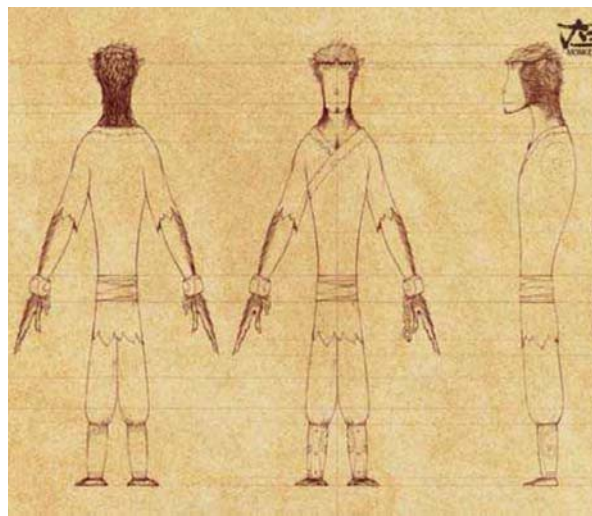

《大圣归来》里的孙猴子为什么没尾巴？

不论是86版的《西游记》，还是邻国经典动漫《七龙珠》，孙悟空的形象好像都是一只有尾巴的活泼猴子。不过有朋友却细心地发现，前阵子热映的《大圣归来》中孙悟空的尾巴居然不见了！

这科学吗？其实还挺符合科学的。要知道区别猿和猴的一个重要特征，就是看尾巴。猴是有尾巴的，而猿是没有尾巴的。《西游记》原著第五十八回中提到，“有四猴混世，不入十类之种”，这四种神猴分别是灵明石猴、赤尻马猴、通臂猿猴和六耳猕猴。其中赤尻马猴的原型是大马猴，通臂猿猴的原型是长臂猿，它们都属于猿类，而六耳猕猴则是属于猴类。孙悟空所属的灵明石猴并不好追溯原型，显然也就没法明确他到底是猿还是猴了。因此这部电影里的“大圣”没有尾巴，也是讲得通的哟。



拍美食可能要犯法哦

2013年德国联邦法院的一项判决，将版权保护的对象扩大至精心摆放的食物。德国法律界认为食物的创作者对其拥有艺术版权。这意味着任何希望给这些作品拍照并发布的人都先要征得创作者的许可。律师 Niklas Haberkamm 解释说：“餐馆里精心摆放的一道菜可能成为版权保护的作品，在这种情况下，作者就有权决定作品的使用者和使用范围。”版权的目的是为了保护个人的创作，不论复制、传播或将图片向公众开放等行为是否是为了商业用途，都是对版权的侵犯。

理论上来说，侵犯版权的处罚可能是超过几百欧元的庭外和解。如果不幸要走诉讼程序，那么可怜的拍照者可能就要赔上上千欧元了。不过目

前为止，还没有大厨或餐厅老板投诉侵犯版权的案件，但是很可能迟早都会发生。法律专家建议人们还是谨慎为好，“如果想要保证完全安全，最好还是问一下餐厅接待或厨师。”

然而，就算不涉及艺术侵权，美食照片还是可能带来一系列问题。例如，如果餐厅明令禁止拍照。几年前，德国一间餐厅在墙上贴满了“请不要把本餐厅的食物放到Instagram上”的标语，引起了人们的抗议。德国律师认为：“即使没有侵犯版权的问题，餐厅老板也有权禁止客人拍摄食物照片。”所以在国外拍美食发朋友圈什么的，千万事先考虑好是否会犯法哦。



咱能靠错币发笔小财么？

用钱赚钱不是啥新鲜事，可如今用错币赚钱的新闻也越来越多了，以致于不少人在看到新闻后专门四处搜错币，妄图发财。这不，贴吧里还有一个专门的“错币吧”，经常都有人求问看看“我这张钱值多少”。可是拜托一个先，你们搞清楚错版币和错币的区别了么？错版币就是指与普通人民币有所不同的钱币，错版币指的是设计上或母版雕刻上的错误，而在印刷流程中的漏印不属于错版。错版币属于非常稀缺罕见的钱币，而那些所谓纸币上多了、少了点什么的，大多只能归于价值等同于面值的错币。

根据全国钱币收藏协会专家的说法，所谓错币并无鉴定标准，也没有正规的市场，错币交易完全是“你情我愿”的事。但是，真想蒙个冤大头，比中彩票的几率还低。因为印钞厂印制钞票时使用的印版、制造硬币使用的钢模等，是一个整体，在印制过程中，不可能出现局部倒置或颠倒的问题。因此，社会上传言的文字倒置、图案倒置、图案左右颠倒等“错版币”只是传言，也就谈不上所谓的收藏价值。

实际上很多错币是人为制造的，目的就是为骗钱，对所谓错币如果认真的观察或借助放大仪器观察，就会发现刀切、粘贴、修刮的痕迹。骗子往往会在网上办一个所谓拍卖所的网址，如果真有冤大头想去通过他们出手“错币”，就会被收取高额保证金，同时还能获得一个能卖出去几万甚至几十万的所谓承诺。业内人士透露，公安机关已经破获了多起用错币骗钱的案例，而网络上很多关于错币的新闻，实际上多数都是假新闻。亲，天上掉馅饼的事情真没那么多……



“女性伟哥”的8件事

1.它的原理是什么？

氟立班丝氨和抗抑郁药相似，它会影响到大脑分泌的与情绪和欲望相关的化学物质。事实上，它在成为“女性伟哥”之前曾被用作抑郁症的治疗药物。我们尚不清楚它究竟为何能够提升性欲，但研究人员指出它能够增加多巴胺的分泌而降低血清素，前者与欲望相关，而后者与满足相关。

2.谁需要吃它？

美国食品药品监督管理局FDA批准因性欲减退而导致情绪困扰的绝经前女性服用它。由于存在许多影响性欲的因素，因此医生在下诊断结论之前必须先排除一些潜在的其他原因，包括关系问题、身体状况、由其他药物(如助眠药和镇痛片)所带来的情绪问题。医生的诊断并不完全被人接受，许多心理学家认为性欲低下不应该被当做一种医疗状况。

3.它为何引发争议？

该药物的审批经过了漫长而曲折的道路，包括被FDA两次拒批。多年以来，人们对该药物持有两种不同的意见。一方面，制药商和一些医学专家认为，女性需要经FDA批准的药物治疗性欲失调，这是一种医学问题。另一方面，消费者安全倡议者们认为该药物的副作用风险太大，而还有一些人则质疑性欲低下究竟是不是一种医学问题。

4.它真的有效吗？

专家通常将其作用描述为“中等”。在研究中，服用氟立班丝氨的女性每月的性满足行为有轻微的提升；而另一项问卷结果表明，她们的性欲有所上升而压力有所下降，程度均为轻微。尽管FDA的科学家将其效果描述为“小”，但这也足以使其达到有效的标准了。

5.它有哪些副作用？

在上述研究中，约有10%的病人经历了最常见的问题：眩晕、疲劳、恶心。另外，女性不得在服用它的期间饮酒或同时服用另一些特定类型的药物(包括抗菌药)，因为两者的交互作用会导致低血压和昏厥。

6.它售价多少？

制药商表示，拥有医疗保险的女性需要为一个月的剂量支付30~75美刀，具体数额取决于药物的具体覆盖期。

7.为什么FDA这回同意批准了？

FDA于2010年第一次拒批氟立班丝氨时，他们指出该药物在主要研究目标(增强性欲)上失败了，因此其副作用大于疗效。自那以后，“萌芽制药”便进行了另一项研究，采用不同的实验方法使其最终达到统计上的显著性。除此之外，他们还进行了一系列安全性研究，以明确该药物的风险，并标在警告标签上。尽管FDA的决策理应全部基于科学，但有批评家称，“萌芽制药”掏钱资助的各种说客的一致努力也在其中起了重要作用。

8.什么时候能买到它？

十月中旬。(整理自“煎蛋”)

→ 82年的拉菲到底是什么鬼？

各种国产影视剧里，82年的拉菲从来都是彰显土豪气质的最佳道具。但是你有想过，82年的拉菲到底是什么鬼吗？拉菲本是世界顶级酒庄拉菲古堡(Chateau Lafite Rothschild)的简称，位于法国波尔多地区，是世界五大顶级酒庄之一。1982年，波尔多地区的葡萄因为天气缘故而过于成熟，果香异常浓郁，一些专家认为这样的葡萄酒寿命很短，很难再瓶中继续熟化发展。但没有想到，这一年拉菲庄园的葡萄不但没有出现这种问题，酿造出来的酒口感还非常丰富浓郁。虽然拉菲并非全球最贵的葡萄酒产品的品牌，但因为著名美国酒评家罗伯特·帕克给1982年拉菲打出了100分满分的评价，因而使得82年拉菲成为了顶级葡萄酒的象征。要知道帕克这位仁兄在葡萄酒界影响力非常大，甚至可以影响到葡萄酒的价格。

1982年的拉菲在1983年的售价(橡木桶陈酿阶段的期酒交易)仅为一箱(12瓶)255英镑，一瓶平均21.25英镑。到1998年，在香港影片《龙争虎斗》中，大富豪陈嘉南在夜总会请客时，要了4瓶1982年的拉菲，连同11位小姐的台费，总共花费了83200港元。1982年份拉菲在1999年12月31日的交易价格记录为一箱2613英镑，一瓶平均218英镑。从1999年到2009年的10年间，增长率高达857%，成为21世纪头10年英国市场投资回报最高的商品，超过了英国股市表现最好的英美烟草(增长率454%)，超过了黄金(增长率297%)。82年拉菲目前的价格可达1万美元一瓶(但近期价格波动较大)。

人们习惯把拉菲古堡酿制的拉菲古堡干红葡萄酒(也称大拉菲、拉菲酒庄干红葡萄酒、拉菲正牌)以及拉菲珍宝干红葡萄酒(也称小拉菲、拉菲副牌、Carruades de Lafite)也简称为拉菲。同时，拉菲还代表了酒庄所有者拉菲罗斯柴尔德男爵集团。严格意义上，只有拉菲古堡所酿制的大、小拉菲才是真正意义上的拉菲葡萄酒，而拉菲罗斯柴尔德集团其它酒庄旗下的酒款只属于也只是拉菲罗斯柴尔德集团的其它酒业品牌，这些酒款也只属于拉菲集团生产的系列红酒而不是拉菲葡萄酒。此外，传闻这几年中国人喝掉的82年拉菲，已经远远超过了该酒庄1982年的产量。



夏天去内蒙大草原 记铁木真草原马拉松



撒个野

跑惯了城市马拉松,总想换个口味不是,恰巧笔者就是这样的跑者。在广袤无垠的内蒙锡林郭勒大草原上跑个马拉松,是一种什么样的人生体验?以笔者连续去了四年的体验告诉你——大草原的壮美、如欧洲小镇一般的西乌旗小镇,淳朴善良、热情好客的蒙古族同胞、赛事组委会逐年完善的赛事服务,这些都是吸引热爱大自然的跑者一而再重返西乌旗草原的坚定理由!下面笔者以铁木真草原马拉松为例,来盘点一下那些特别的马拉松赛事。

文+图=阿紫



小众,但是令人心醉

铁木真草原马拉松今年是第八届,在跑步界算是个年轻的赛事,但绝对是一个你不能忽略的跑步赛事。虽然最近几年国内也出现了一些“草原马拉松”的赛事,但铁木真草原马才是最纯正的草原马拉松——90%的赛道在草原牧场上,一眼望不到尽头的蓝天、白云和绿草在眼前蜿蜒起伏——这不是Windows的桌面吗?据说这个比赛每年都会有25%~30%的选手是重复参赛呢,其中不乏从海外拖家带口过来游玩的国外家庭。当笔者听到有跑者从南美洲万里迢迢飞过来就为了参加这个活动时,心里也是醉了,真爱就是没有距离!

这是一个小众的越野跑性质的比赛。按照国内马拉松的发展规律,8年了,不应该还只是这么少人——今年的规模才1200位跑者。然而这是组委会出于对西乌旗草原的保护考虑,每年都限制参赛人数,在线报名提前11个月开放,先到先得。2016年的铁木真草原赛将在8月底开放报名。除了本文所提到的草原马拉松赛(42.5公里组、21.5公里组和10公里组)以外,喜欢骑车的童鞋们还可以报名三天的草原山地车赛,长距离共200公里,短距离(其实就是游玩组)共100公里,那些喜欢挑战自我极限的牲口选手们则可以报名草原王——三天200公里山地车赛加一个全马,保证爽歪歪。

第一次去这个比赛的时候,我对西乌珠穆沁旗(简称西乌旗)这个地方完全没有丝毫概念。报名了,怎么去,去了住哪儿完全是一片空白。幸好

当时一起去的跑友提醒我可以再次登录在线报名系统,在赛事服务里选择当地住宿。那一年是2011年,组委会提供的赛事酒店预订就2个:当地服务最好的乌珠穆沁宾馆以及第二大的电力宾馆。如果不选择在线预订,可以根据官网提供的几个当地宾馆的信息自行预订。让人感动无比的是,只要你在系统中预订了接送机服务,哪怕你的航班只有你一个选手,组委会也会派车来接你!哪怕你的航班延误了(国内航班延误简直成了家常便饭),延误到深夜都没关系,组委会的车和工作人员也会在机场等你!这对于一个外地选手来说,是多贴心的安排啊!

今年笔者是跟盆友一起开车去的。锡林浩特到西乌旗的省道开通后,大柏油路开得那叫一个爽。平坦、路宽、无人、万里无云,一路只听见风声从耳边飘过。路上见到好几个羊群在路边吃草,每次都想停车冲下去抱一只羊上来再走——那岂不是偷羊贼?想想还是算了,哈哈。进入西乌旗地界最明显的标志就是三个博克手雕塑就高高站在路边,这三个雕塑的原型都是西乌旗的博克手,前几年听说这几个博克手中还有一位尚在人世。

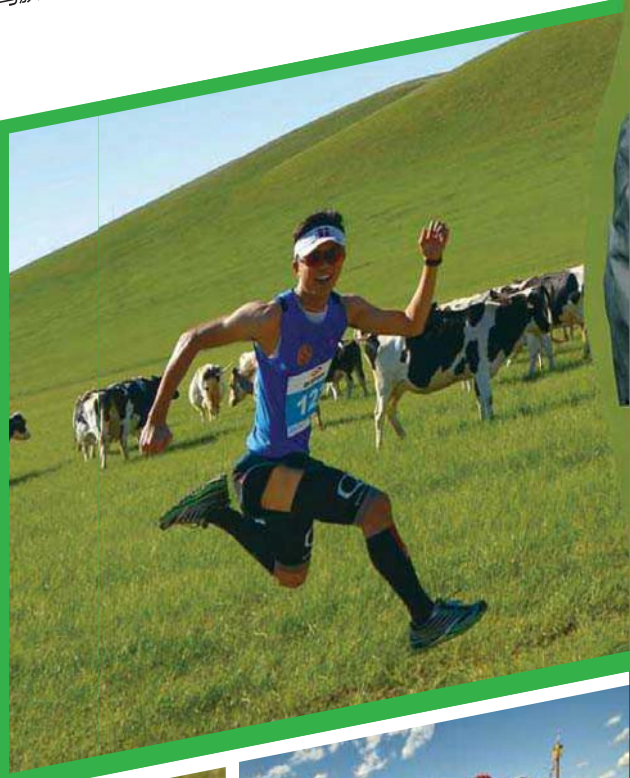



比赛就像享受

小众比赛就是好，跑马之前存包都很方便，不像国内有些大城市马拉松，存个包还得排半天队。铁木真草原马出发也很有意思，严格分区——草原王选手一个区、全马一个区，半马一个区，10公里一个区。如果你站错区，还不愿意换回你该站的区域，那么会被罚时。而且出发的前1公里是不计时，算是热身区，在赛事宾馆门前的拱门才是正式出发区，难道是为了怕大家抢起跑？其实也不用担心，因为过了计时毯，迎面而来就是一个约500米的大长坡，人群立刻就被陆续分成了不同的小分队。出发1.5公里之后就进入草原土路啦，全程赛道是非常美，会经过芍药坡和半拉山，漫山遍野的鲜花盛开啊，随便一拍都是大片！鉴于关门时间是6个半小时（所有组别都是6个半小时！逆天了……）。笔者毫不客气地开启了玩耍模式——跟牧民合个影、骑个马、躺在绿草地上自拍，然后恋恋不舍告别蒙古族大哥大姐们继续跑，直到遇到下一个牧场的蒙古同胞。嘻嘻。补给站的志愿者也都是当地人，超级热情超级负责，远远看见我们过来就能量饮料准备好，香蕉、士力架、面包等都随时递上来，吃饱喝足还陪我们聊天，大热天的穿着庄重的蒙古袍为我们做补给，丝毫没有怨言，每次出补给站都眼泪哗哗的。

赛道的最后2公里回到了西乌旗的公路上，沿途遇到的观众都在给我们喊“加油”，但真心跑不快了呀！草原上的坡虽然不陡，可是总是在上坡下坡跑，相比城市马拉松要耗费体力得多，“慢慢跑，没准还能蹭点镜头呢”——小伙伴居然此时还记得拍照。越近终点，音乐和欢呼越大声，忍不住也要嗨起来，手牵手过线后，立刻有蒙古族姑娘为我们挂上今年的完赛奖牌——是个马掌形状的奖牌，可以自由转动，背面还有上一届冠军的头像，听说这是赛事的传统——冠军的头像将被印在下一年的完赛奖牌上。沿着赛道走出来就是终点补给站，看见了组委会提供的冰镇啤酒、冰镇西瓜、

功能饮料顿时欢腾起来！吃吃吃！决不能亏待自己！铁木真草原马的补给真的是超乎想象，比赛补给站绝对管够，终点吃喝全天开放，报名参赛绝对不亏，也完全没有国内一些比赛中途补给站没东西的现象出现。好多完赛的选手尤其是老外，都躺在赛事广场的喷泉那晒太阳，组委会在10~11点进行好几轮赞助商抽奖和游戏送奖，结果瞬间现场被观众们和选手挤爆了！挤不进去，只有羡慕的份了。

比赛当天晚上的蒙古大餐和篝火晚会历来是赛事的传统，蒙古汗城是当地的4A景区，也是第二站山地车赛的终点，骑马射箭等传统的蒙古族项目都可以玩，大片的蒙古帐篷也是供部分选手当晚住宿。在草原上看日落、玩篝火、看日出，然后再乘坐赛事大巴去锡林浩特机场或者赤峰机场，也是不错的选择。然后就等着赛后组委会发送的免费照片下载链接咯。

近几年来，随着赛事影响力的扩大，越来越多世界各地选手的参与，这使得西乌旗当地经济得到迅速发展，出租车、宾馆、饭店等逐年增多。西乌旗人民无论男女老幼也在比赛那3天都来赛事现场观看、加油、跟选手互动，包括笔者在内的选手都曾经被他们感动过。特别安静、特别安全的一个小镇，人们的脸上都是热情真诚的笑容，你不会在西乌旗丢任何东西，除了你的心。你的东西放在餐厅、路边什么的都不会丢，当地人不会去碰你的东西，但请你也不要伤他们的心——个别素质差的骑车选手居然因为补给站人员递水时慢了几秒钟就开骂，我们不愿意和这样的选手为伍，铁木真赛办了这么多年，草原的友好氛围需要大家的共同维护。最后来一则参赛友情提示：一定要带防晒霜，草原上紫外线比较强烈，防止晒伤。草原昼夜温差可以在15℃左右，建议带件长袖外套，早晚防凉。

那些令人向往的马拉松

铁木真草原马拉松是国内马拉松赛的一大特色赛事,除此之外,国内还有哪些马拉松赛事值得推荐呢?请随笔者一同往下看。

长春净月潭森林马拉松

净月潭森林公园是上帝送给长春市的一份大礼,去过那里的人一定会被其得天独厚的优越自然环境所震惊——国家5A景区,国家级森林公园,占地90多平方公里,其中水域面积为4.3平方公里,森林覆盖率达到80%以上,自然生态环境与北欧极其相似,堪称“亚洲最大人工林海”,被誉为“长春都市森林”,素有“都市氧吧”之美誉,负氧离子每立方厘米高达3000多,公园北部地势起伏较大,南部地势相对平坦而开阔,属典型的丘陵地貌,是越野跑步爱好者健身跑步的难得理想之地。夏季可骑车、跑步、定向越野、打高尔夫,冬季可滑雪、冰雕。

长春净月潭森林马拉松是“瓦萨”品牌系列赛事,于每年的6月举办,今年也是第九届。不同于城市路跑马拉松,净月潭马拉松被选手誉为“当今世界最为时尚的森林越野马拉松”。全程赛道由山地坡道,森林沙土绿道,环潭公路三块组成,全程累计爬坡750米,选手会经过林间小道、环潭公路、森林土路、净月博物馆、瓦萨桥等。

举办赛事的理念是秉承体育、休闲与旅游有机结合,这不仅是跑者的赛事而更是所有参与者的狂欢派对。每年6月,音乐声,歌声,欢呼声,加油声伴随选手一起在净月潭的森林里畅快奔跑。远离雾霾,跑向大自然,畅快森呼吸。跑完之后,奖品大礼包更是多到、重到让获奖选手们直呼:“给我找辆车”!





黄崖关长城越野跑

在中国，一共有三个长城马拉松，其中两个都在金山岭长城举办，一个是日本人举办的，另外一个美国人举办的，报名费都是美元计而且必须买套包，相比之下第三个的，黄崖关长城马拉松的性价比就高的多。黄崖关长城坐落在天津蓟县城北28公里处的崇山峻岭之巅。东有悬崖为屏，西以峭壁为依，自然环境秀丽险峻，长城景观壮美雄奇，人文历史丰富悠久，将中国万里长城精华荟萃于一地，被长城专家誉为“万里长城的缩影”。

黄崖关长城跑是从2012年开始举办，但2014年中断过，所以今年是第三届。今年的比赛将在8月29日举办。本届赛事在保留前两届经典赛段的同时又开拓了新的线路：不仅囊括了经典长城赛段，更加入风格迥异的野长城、大峡谷、淌溪流等“创新”赛段，令跑者领略迥异自然风光的同时体会全新越野感受。8月底，是景区最美的季节，气候宜人、风景优美。景区内山峦起伏，长城蜿蜒，有山、河、水库等多样景观；山径小溪贯穿其间，悬崖峭壁分列两侧，是开展山地户外运动和赛事活动的绝佳之地。虽然赛事规模不足千人，但是在跑友圈口碑也是不错。今年的赛事将与“欢聚一起，嗨在长城”的户外嘉年华融在一起，给选手带来更为丰富多彩的体验。

大连滨海路马拉松

也是一个小众比赛，但是在北方跑圈里还是小有名气的。这个比赛也是在大连，但是相比让跑者们吐槽多次的大连马拉松，这个民间版的赛事口碑好太多了。这也是个玩乐性质的马拉松。路线选取了大连滨海路最为精华也是最为艰难的一段，沿途贯穿了沿海岸线的多个主要景点，空气清新，视野开阔，道路蜿蜒曲折，奇景迭出。跑在其中任微风轻抚，听海浪滔滔，宛若画中风景，纵有满身的疲惫也挡不住爱跑者的脚步——其实跑的时候内心也挺纠结，因为这是“一个坡连坡的民间马”。

虽然是小事，但是组委会的细节工作做得一点儿也不马虎：现场领号码布、计时芯片和服装秩序井然。计时芯片居然可以途中打卡10次，这样的计时投入也是吓到宝宝们了。发枪之前还有热身操，出发后要穿过公园内的木栈道台阶才能上到公路上。大伙有秩序的紧张场面，因为滨马一贯秉承的是欢乐跑理念，活动“不收报名费，不计名次，不设奖金，公平抽奖”，此举越来越广泛地得到了广大跑友的认可。用一位大连死忠跑友的话说：“漫长的滨海路因为有了不断的上坡下坡而平添难度，却又因为有了山水的不停转换而多姿多彩，更因为有了这样一群快乐的爱跑人而充满欢声笑语”。BTW，今年的赛事时间是10月18日。

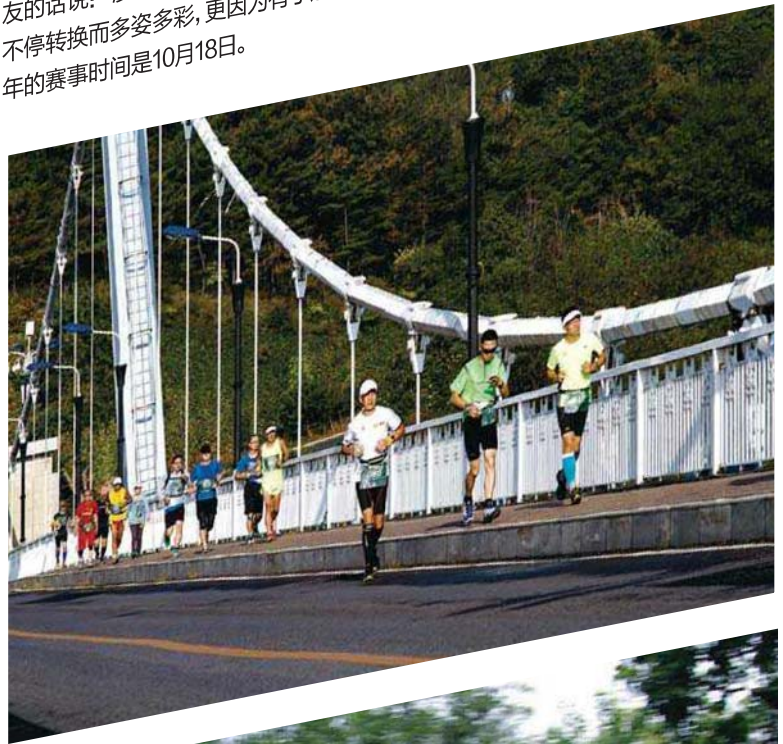

校服，就是学校统一规定的制服。校服最早起源于欧洲，用于在重大活动中统一着装，并区分不同学校的学生。每个学校的校服一般都存在色彩、样式的差异，并且校服还往往印有学校校徽。根据百度百科的描述，校服“有利于培养学生的团队精神，强化学校的整体形象，增强集体荣誉感。校服制的实施在素质教育中起到了举足轻重的作用。校服可以使学生在身份感上区别社会其他人，因而有了学生自身的约束力，有一种象征的意义。校服还可以产生一种平等感，对于避免攀比之风在校园里

出现都有积极意义。校服还能在一定程度上减少家长对服装的投入。”

我国的校服大概从上个世纪二十年代、大量西式学校开建后，才逐渐有了正式的现代校服。当然，在古代书院读书的话，说不定也有统一着装，但那个属于古代校服，不在本文讨论范围内。根据维基百科的信息，最早的校服从清末开始就出现了，随后的民国也有比较统一的校服样式。在中华人民共和国成立后，校服经历了一段漫长的发展历程，甚至

尘封的记忆



有一段时间出现了军装样式的校服。直到九十年代，国内才普遍开始普及今天看到的“面口袋”校服和中山装校服。当然，随着经济发展，进入二十一世纪后，也有部分学校开始重新设计合体、美观、积极向上、落落大方的新式校服，颇受学生欢迎。

接下来，我们就从十九世纪二十年代开始，看看国内校服的发展历史。

当然，需要先声明的是，本文并非严格考据历史文章，再加上民国时期战乱、各自为政等问题，校服的发展和制式，很难代表全国统一状况（毕竟那个兵荒马乱的时代，吃饭都成问题），应该只是上海、北平、广州、重庆等大城市的校服文化，难免有不同看法，希望在这一点上，大家也积极和我们开展沟通交流，共同挖掘过去的历史信息。好了，废话不多说，我们开始正文吧！

校服！校服！校服！

文+图=张松



校服，我们又爱又恨、又讨厌又怀念的。它让青春期、成长期的我们千人一面、失去个性，又让成熟了、社会化的我们唏嘘感叹、回望过去。多少清纯如水，多少甜美一笑，多少童言童语，多少拉钩许诺，都在校服时代完成。那个最美好的时代，伴随着校服，就这样过去了。校服，你知道不知道的那些事，历史上的那些校服，本文将带你记住它们。

十九世纪二十年代及以前 ——新文化运动下的校服

3

在十九世纪初，新文化运动兴起，西学东渐，封建礼教逐渐土崩瓦解，国内逐渐出现了女校，女生读书渐渐成为常事。但是，直到辛亥革命之前，女子都只能上女校，不能上男校。即便如此，学校对统一校服的需求，使得校服文化逐渐兴起。当时由于风气多变，很多学校的女生衣服也开始标新立异起来。比如部分学生为求时髦，喜着猩红裤袜、拖着长辫子、略显招摇。于是1911年，当时的教育部公布《学校制服规程令》规定，“女学生即以常服为制服”，“女学生自中等学校以上着裙，裙用黑色。”

这样的规定一出，乱穿衣服显然就不行了。裙装成为女子校服的主题。当时有部分学校的校服，以模仿日本服饰为主。比如林徽因1916年就读的北京培华女子中学校，校服就比较“日系”，百褶裙、长袖衫、长筒黑袜和皮鞋组成了校服的主体。其他的一些学校，诸如金陵女子大学、东南大学等，女生校服都以此设计为主要风格，主要在裙子上做出了一些变化，并且不着首饰，不戴耳环戒指，也没有簪、钗等旧式饰品，总体来说还是相当严谨。

女子校服在十九世纪二十年代以及之前的时间段中，可谓从无到有，变化巨大。男子校服就没这么多事了。那个时候的男子，依旧是长袍马褂，除了辫子没有，和前清并无本质区别。

图1: 金陵女子大学的女生校服装。

图2: 燕京大学学生。

图3: 林徽因和表姐妹在北京培华女子中学的校服装。

图4: 林徽因1916年的校服装。

图5: 燕京大学女生和男生合照照片，注意女生校服以裙装为主，男生依旧是长袍马褂。



十九世纪三四十年代 ——旗袍也加入校服大军

到了十九世纪三十年代和四十年代，人们对校服又有了新的看法。

因为之前的女生校服都是以平直、宽大为主，因此对女生身材无法很好体现，也没有性别因素在内。鉴于此情况，一些糅合西洋的元素和传统风格的“新式校服”开始逐渐流行起来。这种衣服主要以收腰的大襟袄搭配裙、裤

等组成，袖口比较宽松，夏天也有短袖衫，并绣有一些花边。

女生校服“新式”了，男子校服自然也不会落下。因此，出现西洋式的衬衫、西服样式的校服，就成为很正常的事情了。那个时候比较“新潮”学校的男学生和女学生，总会穿着西洋味道浓厚的衣服出游。

在三四十年代，校服的另一件事情就是旗袍进入校园。由于旗袍多采用比较贴身的缝制方法，能够凸显女性柔美，因此一些学校的女大学生开始以旗袍作为校服。

**图6: 新式校服出现过一段时间。图为当时的女生和男子穿着“洋味”服装出游。
图7,8,9,10: 穿着旗袍校服的女大学生。**



7



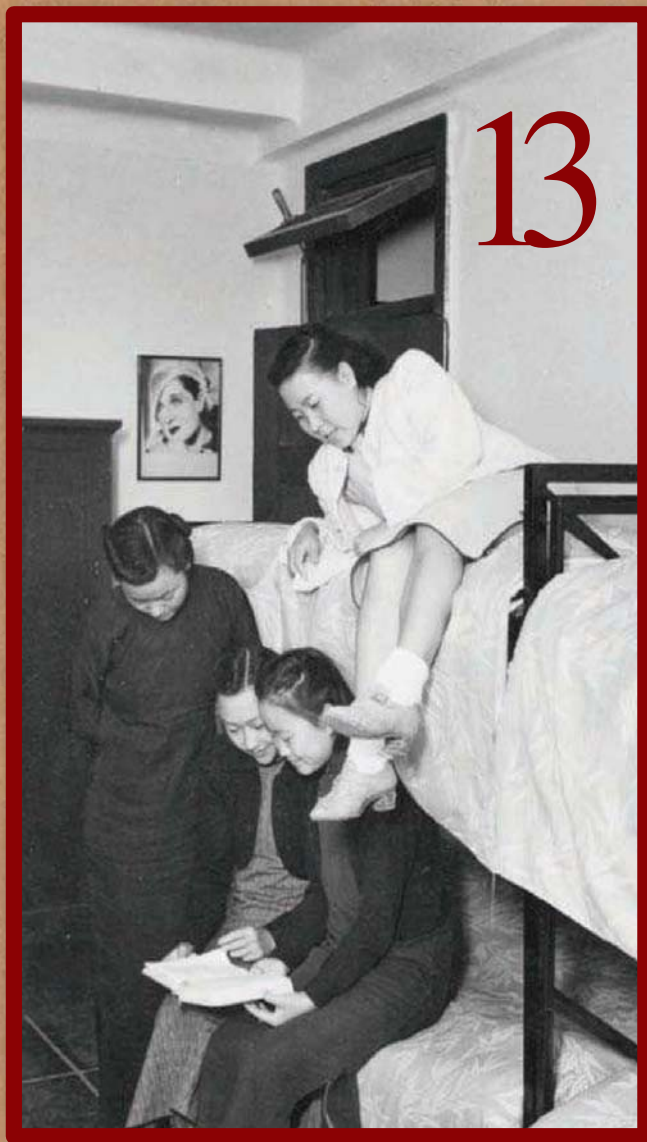

15



当然，还有一些女生在衣服选择上更为多样化，出现了一些专用学生团体的服饰，也可以称之为一种变相的校服吧。

说了这么多女生的服装，男生的校服是什么样呢？实际上，当时的男生校服主要有两个方向，一是中山装、衬衫等新式衣服，二则还是长袍衫加裤子，整体变化不大。

图11：燕京大学女学生的特殊服饰，可能是武术社等团体的。

图12：金陵女子文理学院开设运动会，女生的运动装。

图13：女生在卧室里读书，可见旗袍亦称当时比较流行的款式，因此校服也是旗袍样式就不稀奇了。

图14、图15：三四十年代男生的校服，中山装为主题，不过看起来不那么平整。另外，小学生的衣服也颇为多样化，非常有趣。

图16：1942年齐鲁大学学生在做操，注意男生的穿着都以衬衫为主。

16



新中国成立! 校服大变样

新中国成立后的五十年代, 整个国家的气氛为之一新。随着战争创伤逐渐医治, 学校正常开学, 中学大学逐渐走向正轨, 校服也换了一种流行趋势。男生方面, 列宁装或干部服等成为主流, 白衬衫也是很多人的首选。女生方面, 旗袍渐渐不太多见, 裙子和长袖衫又活跃了起来。

所谓列宁装或者干部服, 是一种以苏联领导人列宁的名字命名、仿照列宁经常穿着的样式制作的衣服。它的式样为西装开领(或不开领)、双排扣、斜纹布上衣、双襟中下方带一暗斜口袋(当时中山装是明兜), 腰中系一布带, 以黄、绿、黑、蓝、灰色为主。列宁装比较浪费布料, 因此流行一段时间后就不再流行了。



17



19



18



图17: 一家三口都穿着列宁装。

图18: 穿着列宁装的小孩子, 这应该就是当时校服的样式吧。

图19: 1956年的大学学生合影, 可见中山装也颇受年轻人欢迎。

图20: 1951年的长治一中校服, 可见中山装的影子, 裤子异常宽大。

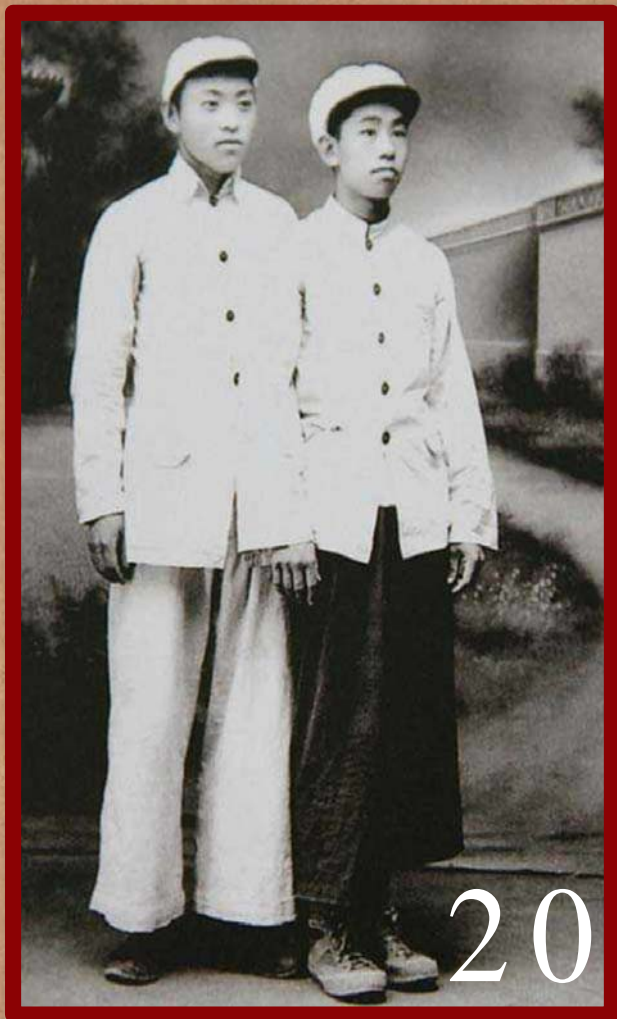
图20A: 1951年杭州某中学校服, 白色上衣、深色裤子也是当时的主流。

图21: 这是1955年长治一中体操队的队服, 也属于特殊意义上的校服的一种。

图22: 这是上世纪50年代, 长治一中女生为了响应国家号召, 利用苏联大花布制作衣服的合影。这种类型的衣服, 也是当时校服的主要款式。

文革时期, 军装成为主流

文革时期贯穿了六十年代中后期和七十年代前中期, 一直到1978年后, 文革时期才算彻底结束。不过文革时期的校服文化结束的还要晚一些。这个时候的校服其实不再有独特的学生气息, 由于政治变化的影响, 军装或者仿制军装款式的衣服, 成为文革时期校服的主流款式。

图23: 这张图片能很好的反映文革时期学生的着装, 类似军装的服装成为主流, 之前浓郁学生气息的校服反而不太多见了。

图24: 这是文革时期重走长征路的学生们在大渡桥前的合影, 可见依旧是军装类型的衣服为主流。

图25: 文革早期的校服和学生衣服还是继承了50年代的样式。这张照片拍摄于1966年11月。但随后, 军装在当时的政治气息下, 很快成为主流。

图26: 这张红卫兵样式的照片, 很能反映当时着装潮流, 军装就是校服, 校服就是军装。



23



24



25



26

八十年代吹新风, 校服重新走上发展道路



27



28



29

在文革结束, 三中全会闭幕后, 中国走上了改革开放大发展的道路, 反映在校服上, 就是衣服重新走向年轻、活泼、有特点的校服风格, 不再是军装、列宁装等富有政治气息的衣物。

在1982到1994年, 全国比较发达的地区学校校服开始有了统一款式的趋势。很多学校当时都穿着几乎类似的校服出现。

图27: 白衬衣和深色裤子, 重新成为学生的校服, 这是80年代初某中学学生着校服留影的照片。

图28: 这是1990年杭州某小学毕业照, 可见当时的校服情况。

图29: 这是某网友在博客中展示的自己年轻时的校服, 带色边的百褶裙和红色带色段上衣, 颇显学生青春活泼的气息。

二十一世纪, 校服多样化



30



31



32



33



35



34

进入二十一世纪后, 我国的中小學生校服以宽大、蓬鬆的、俗稱“面口袋”的校服為主, 這樣的校服雖然考慮了耐久、耐穿和學生發育的問題, 但是並沒有在美觀上做出太多改進, 因此被學生吐槽頗久, 需要進一步改進、發展。

對部分學校而言, 高中後校服逐漸拋棄了這樣寬大的形制, 開始重新啟用中山裝、西裝等樣式, 還有一些比較創新的學校, 採用歐美、日本的校服樣式, 受到了學生的歡迎。

除了中學、高中外, 小學生的校服也在創新。部分私立和比較有創新意識的學校, 開始使用更為新潮好看的校服。

圖30: 90年代後的傳統中小學生校服, 都以寬大為主, 俗稱“面口袋”。

圖31: 這是另一所學校的中學生校服, 形制基本和前一張圖片的校服相當, 寬大有餘, 美觀和個性不足。

圖32: 大連某學校的校服, 有比較濃郁的英美風格。

圖33: 上海格致中學的校服, 有點像銀行職員裝。

圖34: 內地某學校的校服, 男生為白襯衣、長褲和領帶、女生為花格百褶裙搭配白襯

圖35: 國內部分小學校開始普及類似校服, 學生顯得比較精神, 也更有朝氣。不過這樣的衣服可能尺寸靈活度不高, 需要每年更換, 價格也更為昂貴。



希捷Lacie Rugged RAID便携硬盘

- 3699元
- 2.5英寸
- 4TB(RAID 0模式)
- Thunderbolt+USB 3.0(需单独供电)
- 三防等级IP54

希捷Lacie 三防硬盘 极限测试

防水 防摔 防碾压

小鸣是一个小有名气的自由摄影师，同时也是位喜欢外拍的驴友。因为工作和爱好的原因，需要经常在天南海北跑来跑起，拍下大量照片，在经过处理后传回图片社。最让他头疼的莫过于照片的存储问题了。便携硬盘实在是太过脆弱，一不小心磕碰一下，又或者是泡水就完蛋了。然后又是缓慢且昂贵的数据恢复。究竟有没有靠谱又三防的便携硬盘，这个答案在以前是没有。不过，在希捷旗下的Lacie推出Lacie Rugged RAID以后，这个问题的答案当然需要改变一下。当然，望着小鸣那怀疑的眼神，我们知道光凭一张嘴是很难抚慰这个受伤青年的心灵。接下来，我们就来使用各种惨无人道的手段来摧残一下Lacie Rugged RAID。

文=Camp 图=成麻小天后

防水防尘

对于任何电子产品，水都是头号大敌。不要说小鸣，就连咱们自己也有过液体泼溅到电子设备上导致嗝屁的事故。对于需要在无尘环境下工作的硬盘更是毫无悬念地必死无疑了。虽然老祖宗也说过“常在河边走，哪有不湿鞋”，我们可以对小鸣不慎将便携硬盘掉落小溪的事故表示谅解；但老祖宗也同样说过“事不过三”啊，您这三番五次把咖啡牛奶往硬盘上泼又是几个意思呢？

从希捷Lacie Rugged RAID的外观来看，似乎是可以防尘防水的。按照Lacie的说法，三防等级为IP54——5的意思是防止灰尘进入设备的内部机制，4则代表防止从任何角度溅入水。看着小鸣期待的眼神，我们直接把相当于一整瓶大瓶可乐瓶的水“哗哗”了上去（泼可乐？这么热的天那么多浪费啊）。希捷Lacie Rugged RAID倒是练得一身铁布衫，丝毫没受影响，接上MAC后一切都完好无损。

独特的设计当然是希捷Lacie Rugged RAID铁布衫的源头：我们拆卸后发现，Thunderbolt连线采用了集成设计，所有的接口都被橡胶制的接口盖严丝合缝地保护着，即使是更里一层金属外壳与接口结合的缝隙，也都安装了橡胶胶条。正是这些设计保证了少量的水和灰尘无法进入。事实上，如果使用集成的Thunderbolt接口连接并盖好护板，即使在通电情况下泼上一瓶水也完全不会有任何问题。至于完全泡在水里面，很短的时间倒是可以的——差不多就是你马上反应过来伸手去捞的时间，类似救生衣一样橙色的橡胶外壳也是为了你能很快在水中定位的缘故。至于一直泡在水里，骚年，对于一台IP45的设备，你也太贪心了点吧。

好了，水刑也过矣了，接下来还有一个更高难度的。

高空跌落

根据小鸣提供的便携硬盘死亡记录，从高处跌落恐怕是最容易导致便携硬盘当场死亡的死法了。这也难怪，毕竟硬盘的原理是由磁头从高速旋转（对于便携硬盘，这个速度一般是每分钟5400转）的盘片上读取数据，磁头和盘片之间的距离仅有几微米，形象点比喻，就相当于一架波音747客机以一人高的高度贴地飞行，你可以想象难度有多高。尽管硬盘厂商采取了许多有效的措施，但也架不住直接从1米多的地方跌落——你试试从10层楼高的地方跳下去试试？

希捷Lacie Rugged RAID则采用了软硬结合的办法，最容易着地的外层边缘包裹了一层厚厚的橡胶，内层再安装金属外壳及内部支架（待会我们再说这个外壳有多耐操），据说可以承受最高从1.5米高跌落不损坏。为了印证这种说法，我们把它从齐人高的高度直接丢到了水泥地面上。在让人心惊胆战的“啪啪”后，它看上去完好无损。我们把它接到Mac上，一切都很正常。嗯，看来Lacie和希捷并没有吹牛。好勒，下一道大刑伺候。



碾压

原本在测试过防摔防水防尘后就应该收手了，可是小鸣在看到产品介绍据说可以承受汽车碾压的时候突然两眼放了光。好吧，虽然嘴上我们嫌小鸣很烦人，但事实上，汽车碾压硬盘？听上去就很劲爆好不好。虽然，日常使用中这种情况实在是罕见——真能把硬盘落到车轮子下还让它被碾压的哥们，我们必须要说你办事儿实在有点不靠谱。

话说回来，硬盘可是个很脆弱的精密玩意儿，真的扛得住汽车碾压么。根据介绍，它可以经受1吨的汽车碾压——事实上，我们要承认，这个前提条件是我们事后才看到。事情的真相是大家合计下来后就马上很激动地开着一辆超重差不多400kg的小汽车碾压了过去……在查阅到超重近400kg以后，我们的内心几乎是崩溃的。虽然如此，希捷Lacie Rugged RAID的表现倒是让我们很惊讶——完好无损是没法实现了，金属外壳表面有一些擦挂的痕迹，碾压的地方有一些变形，但并未出现破裂等严重的损坏。我们志忑地将它接到电脑上，通电，硬盘竟然完好无损。数据完全没有任何问题，即使在经过一轮全盘扫描后也没有发现任何坏道。很显然，即使外壳不是完好无损，能够在超重近400kg的前提下保证数据和硬盘的安全，相信各位都完全可以接受了。

数据安全

三防硬盘其实之前也有过，然并卵，绝大多数都只是单盘结构，数据并不安全。即使躲过了各种严刑拷问，某天仅仅因为一个毫不起眼的坏道导致数据丢失也并不是不可能。除了在结构上利用独特的设计来实现三防外，正如它的名称所体现的，希捷Lacie Rugged RAID还采用了RAID技术来提高数据可靠性。其中的两块2TB硬盘可以被配置为RAID 0或RAID 1；前者尽管配合Thunderbolt接口可以带来高达240MB/s的传输速度，但一个硬盘出问题就会牵连到其他，仅仅适合不重视数据安全的场合（然而不需要数据安全何必买三防硬盘呢）；后者虽说可使用的容量会减少一半（也就是2TB），但数据会自动备份一份，只要不是两个硬盘同时坏掉，数据都将高枕无忧。如果你原本的目的就是数据完全，那RAID 1模式下的希捷Lacie Rugged RAID就是再合适不过的了。顺便说一句，利用硬开关更改RAID等级的方式如今倒是挺少见，挺有意思的。

虽说标配Thunderbolt的意思是为了MAC而生，但它也提供了USB 3.0接口（不过此时需要额外插入电源才能使用），相应的Windows软件和驱动也是一应俱全的。所以，完全不用担心它和Windows的兼容。

小鸣，对于希捷Lacie Rugged RAID的表现你还满意吧？额，等一下，你干嘛拿起硬盘就跑？等等，等等，那个是测试样品，想要自己去买了啦！（@*&!.....

极简现代风格的窄边框显示器

文=Camp 图=成麻小天后

作为我们眼睛接触得最多的部分，又是摆在最显眼地方的部分，显示器可是承担了双重属性：一面要提供好的画面输出满足眼睛的需求，另一方面还起着装饰的作用——在以往，大部分显示器能完成好的画面输出就不错了，更不要说和家居环境融合达到装饰的作用，还好随着生活水平的提高，大家也开始把这个提上了议事日程。如果各位地主家里还有那么点余粮（几百块的显示器你还想两头都占，这位爷也忒难伺候了点吧），又有点追求，宏碁H7系列的H257HU倒是值得推荐。

作为主打设计和品质的系列，H257HU的出场还是相当惊艳。不到1mm的超窄边框在目前显示器中还是不多见的，加上按钮采用底置的隐藏式设计，正面的银色金属边框就变得极为简洁了，倒是相当突出“acer”的标志。除了窄边框，接下来你就会把目光转到H257HU那充满艺术气息的底座支架上。镂空的圆形底座和大倾角的L形支架均采用了金属打造，表面通过拉丝工艺处理，尤其底座和支架的边缘都采用了钻石刀具进行打磨，呈现出高光的视觉印象。对于现代风格的家居装修以及绝大多数办公环境来说，宏碁H257HU都能很好地融入其中，并且很好地展示出使用者较高的审美品味。外观面子上它确实将很好。

在启动显示器后，大家或许会略有失望——怎么显示器边缘一圈还是黑边的。为了防止你在大庭广众之下问出这样掉范儿的问题，咱GEEK赶紧告诉你，基于面板组装的工艺原因，以及面板侧面更

为易损的特性，液晶面板并不是全部都可以显示的，边缘一圈当然始终也是要留出一定空间的。只要你的目光不再聚焦到边框上，很快就会注意到H257HU呈现出的画面效果如同它的外形一样相当吸睛。没错，H257HU采用了IPS面板，理论上色域表现会比TN面板更好，色彩表现远不是市面上几百块的显示器可以相比。再加上2560×1440这个目前相对完美的分辨率（1080P对于大屏幕显示器略微偏小，4K又偏大且对硬件配置是个巨大挑战），呈现出了鲜艳精细的效果。它也具有护眼功能（主要通过过滤蓝光和抑制闪烁），还采用了防眩光设计——如果你跟我一样还用着前几年流行的反光得可以当镜子用的显示器，估计立马就会有想换显示器的冲动——事实上，我已开始无法忍受家里那台显示器的画质，正要准备换掉。至于IPS带来的广视角特点，我觉得在家用非常好，如果是在办公室用……咳咳，害得我偷懒打游戏的时候都得小心点啊。

至于接口，HDMI+DVI+DP的搭配也是囊括了主流的显示接口。甚至还具备音频输出接口，并且号称支持DTS音效——然并卵，功率只有2W，也没有类似笔记本那样专门优化的结构，就不要对声音抱太大期望了。

H257HU的官方报价2779元，但实际成交价格要便宜不少。虽然比较主流显示器的价格你可能会嫌贵，还是前面那句话，一分钱一分货，真正近距离观看后你会觉得无论是逼格，还是养眼，其实都是完全对得起它的价格的。



宏碁H257HU显示器

- 2779元
- 25英寸8bit IPS面板
- 2560×1440
- 4ms+350cd/m²
- HDMI+DP+DVI
- 2×2W扬声器

犀利的飞行堡垒

华硕FX Plus 战争雷霆版

文=Camp 图=成麻小天后

华硕飞行堡垒FX战争雷霆典藏版

- 7599元
- Intel Core i7-4720HQ
- NVIDIA GeForce GTX 950M
- 15.6英寸防眩光LED(1920×1080)
- 8GB DDR3L
- 1TB HDD+128GB SSD
- DVD-RAM
- 802.11ac+蓝牙
- HDMI+VGA
- 2×USB 3.0+1×USB 2.0
- 64位Windows 8.1

- 3DMark FireStrike: 2707
- 3DMark Skydiver: 10017
- PCMark8:3214
- Cinebench R15:650CB(CPU)
- 最终幻想XIV(1080P, Maximum):2742



经过这两年的铺垫，游戏本已经不再是稀有物件儿，各家大厂都有了相应的产品。配置虽然还是很重要，但单纯去比拼配置已经越来越不科学——毕竟，配置这玩意儿，你有我有大家有。如何让自家的产品在一众同质化的产品中突显出来才是王道。

还记得我们介绍过的华硕FX 50J吗，通过引入玛雅纹这样酷炫且不同以往的外观设计，再来一个“飞行堡垒”这样如雷贯耳的大名让人过目不忘，算是一种行之有效的方式。尝到了甜头的华硕在新一代的飞行堡垒FX战争雷霆典藏版上也沿用了这一策略，更有所升级。如果说FX-50J的特殊涂装算是1.0，那飞行堡垒FX战争雷霆典藏版重新设计的A面必然就是2.0——高品质咬花纹路不仅给人精致的视觉感受，颗粒感的触感更佳；浮雕的盾式标志牌还雕刻了战机展翅高飞的纹理，以及，自然而然的华硕Logo。打造这样的不规则外形并不容易，即使我们以严苛的眼光来看飞行堡垒FX战争雷霆典藏版的外形设计，那也是相当精致力心的。除此之外，飞行堡垒FX战争雷霆典藏版还加上了更多的游戏元素——与最近比较火的二战题材射击网游《战争雷霆》合作，无论是A面浮雕的战机，还是C面的游戏涂装，都是具体的体现。配合华硕最近乐于常用的红黑配色、三挡红色背光可调的键盘，玩家很快就能沉浸在游戏氛围之中。并

且，在外人看来相当有逼格。

作为一款入门级的游戏本，飞行堡垒FX战争雷霆典藏版在细节上做得相当精致，诚意满满。除了前面提到的触感视觉俱佳的A面浮雕外，我还注意到底部的维护舱也大量采用了和A面对应的不规则的斜线设计，终于又见到一款可以自己开舱进行维护和升级的游戏本。为了与键盘区红黑相间的色调一致，左侧的散热鳍片甚至都是红色的，即使这个角落很少有人注意到。虽然我又要吐槽华硕最近常用的这套红黑配色的键盘如果不打开背光，很难在光线较暗的时候看清楚，但也必须要承认这套键盘针对游戏玩家最常用的WASD四个按键进行高亮处理的手段深得吾心。顺便向攻城狮们建议一下，要是再加入一个锁定WIN热键的功能就更完美了。

至于玩家们相当关心的配置，四核八线程的高性能版酷睿i7-4720HQ和8GB内存，以及128GB M.2 SSD+1TB HDD组成的混合存储系统完全够得上高端，不过，现在配DVD-RAM是个什么鬼？GeForce GTX 950M虽然比不上GTX 960M那么给力，但比起GeForce 940M可是强了一大截，足够在1080P下以较高设置运行各种主流游戏了。

最亲民 和最好听的

声音

HIFIMAN HE400S 平板振膜耳机

文=Camp 图=成麻小天后

说起耳机，大家应该都不陌生。然而，说起耳机的种类，就是一个颇有学问的问题了。动圈式是目前应用最为广泛的耳机类型，几乎垄断了整个民用级市场。不夸张地说，如果你不是HiFi发烧友，很有可能一辈子都没见过动圈式以外的耳机。动圈式受到欢迎的原因再简单不过了：成本低、效率高且耐用。不过，因为动圈式耳机在高频上很难做出水晶通透的声场，在HiFi领域也催生了其他种类的技术，比如，你眼前这套HIFIMAN HE400S所采用的平板振膜技术。

不同于动圈式耳机的发声原理（扬声器中的永磁体不断放出磁力，缠绕线圈隔空依附在一个锥盆形振膜上并穿过永磁体。线圈通电后就会产生磁力，与永磁体相互排斥或者吸引从而产生震动，然后带动振膜震动发声），平板式耳机的驱动器类似于缩小的平面扬声器。它将平面的音圈像印刷电路板一样嵌入轻薄的振膜里，从而使驱动力平均分布。磁体集中在振膜的一侧或两侧，振膜在其形成的磁场中振动（因此，平板振膜耳机也被称为等磁体耳机）。从技术原理而言，平板振膜耳机相比动圈式耳机有先天的优势：一方面，发生震动的振膜及音圈的重量远低于动圈式耳机的振膜及音圈，因此高频特性要好得多；另一方面，平板振膜的音圈是平均分布在振膜表面，受力相比动圈式要均匀得多，相位失真要低得多，声场和定位也要好得多。所谓有利必有弊，平板振膜的振膜和音圈虽然很轻，但驱动效率并不高，因此灵敏度并





HIFIMAN HE400S平板振膜耳机

- 1799元
- 频率响应: 20Hz-35KHz
- 灵敏度: 98dB
- 标称阻抗: 22欧姆
- 重量: 约305g

不高·很难推动·以往基本都需要搭配耳放单元;本身推动效率不高·再加上腔体磁体强度大小对于声音有着直接的影响·磁力强大的永磁体重量绝对不轻盈·造成好的平板振膜耳机重量都不轻。

HIFIMAN在埋头钻研了几年平板振膜技术以后·终于结出了硕果——HE400S采用了全新的平板驱动单元技术·相比传统平板振膜更容易驱动·这使它具有极高的灵敏度·阻抗也只有22欧姆·甚至比主流动圈耳机更易驱动·因此·即使手机也可以推动·而无需昂贵笨重的耳放·另一方面·HE400S的整体结构也进行了优化·重量仅有350g·基本与市场主流HiFi耳机处于同一水平上·由于优化得当·又采用了植绒处理的人体工学耳垫(可惜不是皮质)和特殊的压力分配更为均匀的头带结构·长时间佩戴完全不会疲劳(但是会很热)·所以·我们还是建议大家还是不要太入迷·适当的时候还是要让耳朵休息一下。

因为定位在入门HiFi市场·HE400S并未采用平衡式接口·不过·因为耳机采用了配线可拆卸的设计·左右声道各自使用单独的地线·不仅减少了相互的串扰·也方便玩家自行更换XLR平衡插头及耳机连线·当然·作为HiFi耳机·HE400S也标配了额外的3.5mm/6.35mm转接头——这个连线值得专门拿出来一提·不仅长度达到1.5m·更重要的是线径相当厚实·并包裹了尼龙套·逼格十足。

我们首先领教了HE400S易推的特性·在经过一段时间的煲机后·即使不使用耳放·用安卓智能手机播放也能获得很好的效果和足够大的声音·不过·此时的音量仍然需要比通常的动圈式耳机开得更大才能营造出足够的声场·HE400S具有精准的结像和优秀的声场为每件乐器和人声都带来了绝对准确的位置和口型表达·HIFIMAN最擅长的人声表现我们再次在HE400S上得到领教·无论是女高音还是男低音都非常温暖耐听·中高频具有很好的透明度和解析力·营造出晶莹剔透的声场·尤其细微的三角铁敲击和弦乐都有很好的表现·相对而言·低频虽然依然有着极好的解析力·但声场营造要比中高频略微逊色·力度总感觉差那么一丢丢·总的来说·在中高频和人声上·HE400S是相当讨喜耐听的。

作为一款平板振膜耳机·能够不用耳放即可推动已经算是革命性的进步·再说了·它的售价竟然只有1799元——要知道·大多数主流的平板振膜耳机依然维持在3000元以上·对于入门HiFi烧友·或者愿意投点银子追求更好声音品质的普通玩家·我只想说·抓紧时间抢·HIFIMAN HE400S是完全值得你们入手的。

不那么贵的 HiFi

文=Camp 图=成麻小天后

索尼walkman NWZ-A17播放器

音乐有不同的听法。如果你有钱，又舍得投资，那诸如索尼walkman NW-ZX2这样的高端货当然是你的不二之选。当然，动辄七八千的价格也绝非一般人能够承受。没钱又想享受好声音怎么办？以前的答案或许是无钱一边去。不过，现在这个答案可能要稍微改一改，毕竟，索尼刚推出的NWZ-A17的售价只有1099元，咬咬牙也就省出来了。

毕竟只有1099元，毕竟只是walkman的入门产品，咱就不能指望CNC工艺的全金属外壳、OSCON电容和触摸屏（习惯了触摸屏再切回按钮的感觉真是不习惯）这些硬件的东西了。不过，软件上NWZ-A17倒是毫不含糊，可以将44.1KHz/16bit的CD音质提升至176.4KHz/24bit高解析度音质的DSEE HX技术还在（MP3的音质真的好多了哦），高解析度音频音效和醇音技术+也都还在——比起DSEE HHX，我个人更喜欢醇音技术+带来的空间感。

- 1099元
- 16GB(最大支持64GB MicroSDXC)
- DSEE HX+醇音技术+
- MP3+WMA+FLAC+PCM
AAC+HE-AAC+Apple Lossless+AIFFF
- 30小时(高解析度音频)/50小时(MP3)
- 109mm×43.6mm×8.7mm
- 66g





索尼XBA-A3耳机

选定了播放器，还需要搭配一支合适的耳机——索尼自家的XBA-A3或许是可以参考的一个选择。这支采用耳挂式圈铁混合耳机使用了索尼独特的HD混合式三位驱动单元。两个动铁驱动单元采用了镁质动铁振膜，并以T形对称电枢取代传统U形电枢；动圈部分则采用了16mm的LCP(液晶聚合物)动圈单元，LCP振膜具备很高的响应能力，能提供很清晰的中低音——索尼还在振膜上增加了褶皱数量，以优化低音。A3还采用了可拆卸式导线，耳机线也采用了地线分离设计，并采用镀银OFC线。除了标配的耳机线，还额外赠送了一根跟标配一样的备用耳机线、收纳包和一整套硅胶耳塞。A3依然具有索尼圈铁耳机的一贯特色，动态较为突出，人声饱满丰润，中低音较为突出，很适合一些流行杂食和摇滚类的流行乐。需要友情提醒的是A3需要较长的煲机时间，否则高频的毛刺感会较为明显。价格嘛，目前报价1949元，但实际成交价要远低于这个价格。

- 1949元
- 混合式三向驱动单元
- 功率处理容量: 100mW
- 阻抗: 32欧姆
- 灵敏度: 105dB/mW
- 频率响应: 3Hz~40KHz
- 连接线: 1.2m可拆卸耳挂镀银OFC绞合线

宏碁 Aspire R 11

文=Camp 图=成麻小天后

没错，通过屏幕转轴360度翻转实现变形，具有平板、笔记本、显示模式和帐篷模式四种模式是宏碁Aspire R 11最大的特色（尤其需要提出来说的是转轴具有很好的稳定性）。但作为一款入门级的小尺寸变形本，宏碁Aspire R 11在接口上的配备也是相当有良心。标准版（没错，如假包换的标准版）的HDMI、USB 2.0和USB 3.0接口都一应俱全，甚至还包括了LAN接口。对于厌烦了各种需要转接头才能使用的迷你版接口的我来说，简直好感度倍增。具备护眼功能（当然也是滤除蓝光）且采用真空全贴合技术的十点触摸屏也是它的一个特色。1366×768的分辨率虽然看上去规格不高，但如果你有体验过1080P的11英寸屏幕，一定会跟我一样毫不犹豫地把小尺寸1080P屏幕拉黑。性能上足以满足日常办公和轻娱乐，玩玩LOL或者炉石传说这样的轻量级游戏都还可以胜任。最后，强烈建议大家第一时间升级到Windows 10，体验比Windows 8.1可是要好多了。

宏碁Aspire R 11

- 3199元
- Intel Celeron N3150
- 4GB DDR3
- 500GB HDD
- 11.6英寸多点触控(1366×768)
- 802.11ac+蓝牙
- 64位Windows 8.1





它是一部搭载Atom Z3580四核处理器的安卓平板；它是一部全金属打造，机身仅有6mm薄，采用超薄边框OLED屏幕，分辨率达到2K的8.4英寸平板，它更是我们见过的第一台将英特尔RealSense技术实用的产品，装备了3颗800万像素的摄像头。什么是RealSense？简单来说，就是通过一组位于不同位置的摄像头来拍摄同一物体，类似咱们的眼睛一样来获得物体的三维信息，从而使照片呈现出3D效果——更确切地说是在未来，目前的RealSense实用化还处于早期阶段。因此，在Venue 8 7000上目前还只能实现空间测距及物体测量（比如，在照片上测量女神有多高，又或者脚下的地砖有多大面积）功能；以及照片后期重新对焦功能（虽然不那么精确，但好歹减少了给女神拍照时对错焦点的焦虑）。当然，要想玩到这些新科技，多付点银子的代价是免不了的。

戴尔Venue 8 7000系列平板

- 3299元
- Intel Atom Z3580
- 2GB RAM+16GB eMMC
- 8.4英寸OLED触控 (2560×1600)
- 802.11ac+蓝牙4.0
- 215.8mm×124.4mm×6mm
- 3×800M RealSense摄像头
- 5900mAh
- Android 5.0



戴尔 Venue 8 7000

文=Camp 图=成麻小天后

极米Z4 Air 大 屏 幕 与 便 携

文=Camp 图=成麻小天后

包括我在内，电视一定是家里的必备电器，即使只是为了每周看看90分钟的球赛——毕竟，比起尺寸有限的电脑显示器，大屏幕的诱惑总是无法抵挡的。现在，或许你可以通过极米超级无屏电视Z4 Air来把便携性和大屏幕完美地结合在一起。这款仅有iPad Mini大小，重650g，薄23.5mm的微投最大可以投射出300寸的画面，分辨率为720P；并且内置了13600mAh的电池，可以在电池模式下工作2个多小时——当然，必要时也可以为手机或者平板充电。和大多数微投一样，它也集成了安卓系统，以及芒果TV的视频内容（附带24个月VIP账号，更新还是相当及时），四核处理器+1GB内存+16GB存储的方案足以满足720P rip的解码需求（画质优先的电影发烧友请绕行），包括USB 3.0、USB 2.0和HDMI接口一应俱全，并且还支持802.11ac。如果你能找到一块位置合适的干净墙面，它足以带给你不错的视听享受。当然，如果能够使用充电宝来为它充电或者增加一个水平位移矫正就更好了——毕竟，我发现要找到一个同时兼顾投影和供电的位置也不是件容易事儿。



极米超级无屏电视

- 2499元
- 0.3" DMD RGB-LED
- 亮度: 250流明
- 对比度: 5000:1
- 投射比: 1.2:1 (76英寸@2M)
- 四核1GHz+1GB RAM+16GB
- eMMC
- Android 4.4
- USB 3.0+USB 2.0+HDMI
- 802.11ac+蓝牙4.0
- 支持Airplay/DLNA/Miracast

探秘香港秋季电子产品展



重点展区

和很多大型国际展览一样，本次香港秋季电子产品展根据不同的主题对展区场地进行了科学、有效地划分，以方便买家采购和收集信息。

比如“品牌荟萃廊”网罗了众多国际知名的品牌及时尚产品，去年就有超过510个品牌参与其中，今年无疑也值得期待；为了满足买家对“单密度小”的小批量采购需求，展览期间将继续设置“贸发网小批量采购”专区，产品的最低采购量由5件至1000件，显得特别人性化。

值得一提的是，今年新增设了“智能科技”和“机械人及无人操控技术”专区，与时下最受关注的科技新趋势相呼应。“智能科技”专区顾名思义主要展示的是现代生活所需的创新无线电子产品，包括具备应用程序及物联网应用功能的品牌电子装置；而“机械人及无人操控技术”

专区集中展示了无人机、四轴飞行器、平衡车、人形机器人、机器人吸尘器及教育辅助科技等激动人心的未来科技。你若是意犹未尽，还可步入“穿戴式电子科技专区”和“3D打印专区”亲自探索一番。

增值活动

在两项展会期间，大会将举办一连串的交流互动促进业界扩展商脉，并通过多场研讨会集中探讨业内热门议题。比如议题为“物联网革命—如何促进你的商贸发展？”的研讨会，将邀请微软、英特尔、德州仪器、三星、飞利浦等行业领先企业交流分享成功见解。展会期间部分参展商将在“产品推广及发布会”详细讲解及示范新产品的特点，买家们可以现场聆听并参与其中。感兴趣的读者不妨赶紧拿起手机，扫描本页下方的二维码，即可索取免费入场证。



主机党你别拽

华硕GR8

来打脸

游戏玩家向来有主机和PC之争。主机党历史悠久，血统纯正，从红白机到超任到土星再到如今的PS和Xbox，可以说电子游戏的历史就是游戏主机的历史。相比之下，PC党多少算是半路出家的野路子——早期的PC是纯粹为办公而生，相信很多80后都是以“学习”的名义从家长手里骗到了人生第一台PC。由于用途单一，开发简单，硬件效率高，主机上游戏大作的质量和数量都非PC可以相比，不要说大量的主机独占游戏，即使有多平台版本通常也是主机版先行。知耻而后勇，借助疯狂的更新速度，PC的硬件机能突飞猛进，从被主机碾压实现了反杀。游戏开发商也越来越重视PC平台，至少相比以往更多的大作在发布时PC版会与主机版同步推出。与以往相比，游戏主机目前只剩下迷你小巧的优势了。不过，当性能丝毫不输，体型甚至比PS4/Xbox One更迷你的华硕ROG GR8问世，游戏主机的好日子从此是要到头了，主机党恐怕再也拽不起来了……

小巧迷你，超强规格

华硕ROG GR8有多迷你？官方数据是机箱容积仅有2.5L，以及24.5cm×23.8cm×6cm的三围尺寸，更具象一点，它的投影面积差不多跟咱们的杂志差不多大。除了小巧的身形，GR8的外观设计也属上乘：经典的红黑配色完美地诠释了ROG基因，整体黑色的外观搭配充满神秘色彩的红色玛雅纹侧裙，形成了非常强烈的视觉冲击感，尤其是在开机的状态下，下方的ROG LOGO败家之眼灼灼生辉，更是为GR8增添了冷艳的色彩。高科技的冷峻、惊艳与古文明的神秘、浩瀚这一对本应是充满矛盾的元素却被GR8有机地结合在了一起，而且让人感觉非常和谐，浑然天成。

尽管体型小巧，GR8的规格却相当之高，堪称游戏小钢炮。它采用了Core i7 4510U+GeForce GTX 750Ti的配置，8GB的内存和250GB SSD的存储配置在性能上也毋庸置疑。与新一代主机相比，峰值浮点性能与Xbox One处于同一水平，略逊于PS4。尽管CPU的核心数目略少，但相比核心数目，高频率在游戏中带来的增益要明显得多。再加上SSD和HDD之间天壤之别的速度，即使以最苛刻的评价，GR8的游戏性能也不输于主机。



游戏实战， 动力澎湃

虽然指标很好看，但在游戏中的实际表现如何还是要测试体验一下才知道？我们就在Windows 10 (1080P分辨率) 中来测试一下最具有代表性的游戏看看。

GR8在3DMark FireStrike模式下跑出了3800的得分，这在同样大小的PC中绝对是绝无仅有。借助于SSD解决了存储速度的短板后，PCMark 8的性能表现也比较抢眼，整体来衡量够得上中档游戏PC的水准。至于在主流游戏大作中的表现，GR8的表现更是游刃有余。在大多数游戏中，都可以最高画质在1920×1080高清分辨率的设置下达到超过50fps的帧率，在保证画质的前提下获得非常流畅的游戏体验。能够以超迷你的体量获得如此之好的性能，算得上是前无古人。即使面对《孤岛危机3》或《孤岛惊魂3》这类显卡杀手级的游戏，GR8也能在1080P下以中等画质下取得比较流畅的游戏效果，几乎可以通吃市面上所有主流3D游戏了。

散热优秀， 噪音难寻

根据我们以往的经验，对于这样小巧的主机，散热和噪音是设计中的难点所在。不过，GR8的噪音和散热表现却是出人意料地好。通过用红外成像仪扫描各处的温度，出风口的温度最高，约在63℃左右，不过由于位于顶部，并不会对玩家产生影响。GR8的隔热做得相当好，即使是在压力测试时机箱表面也几乎感觉不到发热。经过差不多一夜的压力测试后，GR8的仍然保持着稳定的运行状态。就一台如此小体积且性能强悍的迷你PC来说，GR8的散热性能是可以接受的，稳定性同样是毋庸置疑的。至于噪音，坦白说，如果不是写

到这里·咱们都已经忘记了这茬·GR8实在是太安静了·如果不是看到败家之眼在呼吸·我真是怀疑有没有开机·这么说吧·在运行游戏时·即使将耳朵贴到GR8的外壳上·也只能听到很细微的风扇转动声·据说闲时只有20dB·满载也只有28dB·与之相比·噪音差不多40dB~50dB之间的游戏主机简直就是拖拉机一般的存在·

极限的小巧·极致的美感以及强悍的性能·与其说GR8是一台PC·倒不如说它是一件精美的家居娱乐艺术品·随心所欲·随意摆放·在整体家居环境中都能相得益彰·对于玩家来说·更灵活小巧的GR8甚至能让他们走到哪儿就将自己的爱机带到哪儿·来一场说走就走的LanParty·不费事也不费力·对于主机党来说·GR8的出现恐怕是一个让他们无比纠结的选择——是一如既往选择游戏主机·还是转而投入到PC阵营的怀抱·这真是个问题·对于游戏主机厂商来说·GR8则将是噩梦的开始——也许·以GR8为代表的超迷你游戏PC·最终将会取代游戏主机·成为玩家们新的好伙伴·

底盖

底部隔热/绝缘塑料盖

对于超迷你PC而言·最大的设计难点就在于主板了·华硕数十年主板设计制造的经验沉淀让GR8的主板几乎无可挑剔·不但承载了CPU·芯片组·GPU·显存·无线网卡等核心配件外·甚至还额外地提供了一个SATA接口——华硕几乎充分利用了主板的每一寸空间·才能将GR8的体积控制得如此小巧·

- 3DMark FireStrike: 3435
- 3DMark SkyDiver: 9905
- PCMark8: 3104
- Cinebench: 201CB

	GR8	Xbox One	PS4
CPU	Intel Core i7 4510U	AMD Jaguar	AMD Jaguar
核心/线程	2/4	8/8	8/8
频率	2GHz~3.1GHz	1.75GHz	1.6GHz
GPU	GeForce GTX 750 Ti	AMD GCN	AMD GCN
峰值浮点性能	1.3TFLOPS	1.32TFLOPS	1.84TFLOPS
内存	8GB DDR3	8GB DDR3	8GB GDDR5
存储	256GB SSD	500GB HDD	500GB HDD



取掉顶盖后，呈现在眼前的便是隔热/绝缘盖板。拆下2.5英寸的支架便可以更换存储，揭开旁边的内存盖板便可以更换内存——尽管是一台整机，依然没忘掉给玩家们保留一些DIY的乐趣，不愧是华硕ROG的风格。

GR8采用免工具拆卸设计，只需拨动机身后部的开关解锁，即可将顶盖推出。

Tips

GR8的大杀器

GameFirst III网络优化技术具备4组预先设定的封包顺序模式及手动设定，可以协助玩家设置游戏封包的优先级，获得更多带宽以执行流畅、无迟滞的游戏对战。尤其对于服务器不在天朝局域网内的网游有很好的优化效果。

SupremeFX音效

GR8的音效还是采用了ROG高端主板标配的SupremeFX系统，结合防电磁干扰技术、顶级组件与音效公用程序，为玩家的游戏体验增添音质的层次感，呈现身临其境的听觉效果。

Miracast

只要按下电源键下方的快捷键启动该功能，并和处于同一局域网网段的支持Miracast功能的电视机、手机、平板等设备相连，就能将GR8的内容显示在以上设备中。如此就可以在客厅远处分享GR8上的视频、照片等内容。甚至还可以通过手机、平板控制GR8中运行的游戏。

华硕ROG GR8迷你游戏PC

- 7499元
- Core i7 4510U
- GeForce GTX 750Ti
- 2×4GB DDR3+128GB SSD
- 802.11ac+蓝牙
- HDMI+DP
- 4×USB 3.0+2×USB 2.0
- 245mm×238mm×60mm (2.5L)
- 1.284kg
- 64位Windows 8.1

古墓丽影9	1080P/高画质	72fps
暗黑破坏神III	1080P/最高画质	79fps
英雄联盟	1080P/最高画质	148fps
DOTA2	1080P/最高画质	96fps
风暴英雄	1080P/极高画质	69fps
最终幻想XIV	1080P/最高画质	3983
生化危机	1080P/高画质	5247
怪物猎人OL	1080P	5945
异形大战铁血战士	1080P/高画质	44.5fps



嗯，游戏主机又有新的对手了。XBOX One和PlayStation 4，除此之外你还有一个选择，那就是英伟达之前不久发布的SHIELD游戏主机。这款看起来体积比XBOX One和PS4小了不少的小玩意，有哪些值得我们探索的地方呢？废话不多说，先来一起看看吧！

文+图=张松

客厅新玩具 英伟达SHIELD 游戏主机试玩



强悍性能： Tegra X1无敌

说起游戏主机，大家都想到的是强悍的性能。这次SHIELD游戏主机上采用的是英伟达最新发布的Tegra X1处理器，拥有四个Cortex-A57核心和四个Cortex-A53核心，GPU方面则使用了英伟达自家的Maxwell架构，拥有256个CUDA Core。从性能来看，Tegra X1是目前最强悍的ARM架构处理器之一，尤其是图形性能基本上超越所有竞争对手至少一个身位。根据英伟达的资料，Tegra X1是目前首个计算能力超过1TeraFlop的ARM处理器，整体性能已经超越了XBOX 360，逼近XBOX

One，能够完整运行UE4引擎，实现大量的高级游戏特效。

SHIELD主机中使用的Tegra X1处理器是性能最强悍的版本，功耗大概在10W左右，因此英伟达为其配备了小风扇和散热器，不过运行中基本上不会感觉到风扇噪音，极为安静。除了处理器外，SHIELD主机的其他规格也令人乍舌。它的内存为3GB，存储空间根据不同版本的机型分别是16GB和500GB，操作系统使用了基于Android 5.1的、优化适配于游戏主机的Android TV系统，专门为家庭用户设计。在外部接口上，SHIELD主机支持千兆网络、USB 3.0、HDMI 2.0、Micro USB、Micro SD等

多种接口。换句话说，如果用户觉得空间不够，还可以通过USB 3.0、Micro SD等插槽扩展机身容量，方便简单。

最后在来看看外观吧。SHIELD主机的外观设计比较硬朗，都是平直的线条。主机外部有大量斜线、斜面和菱形设计，颇有视觉冲击力。SHIELD TV主机外观上没有明显的“On/Off”开关设计，它的开关就是主机正面的英伟达的LOGO，采用了轻触式，为了区别于机身还采用了金属拉丝设计，手感不错。

说完了主机本身，下面我们连接好电视，通上电，来一次SHIELD主机的游戏之旅吧！

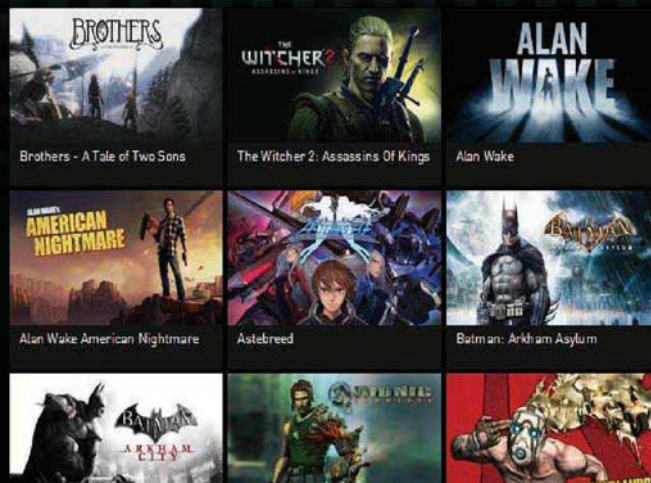
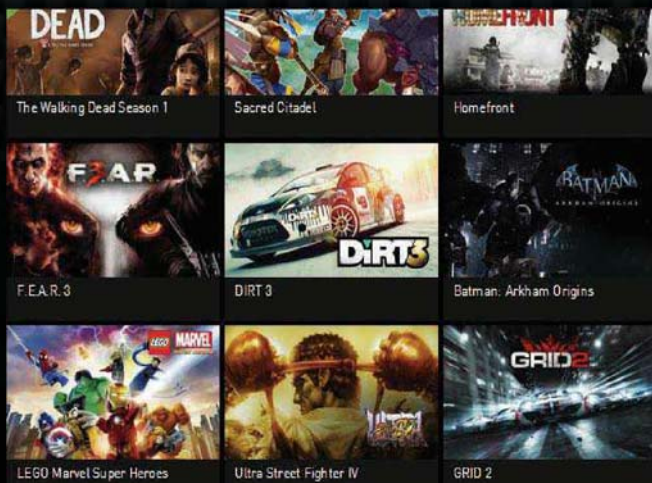



TEGRA X1 CPU CONFIGURATION

- 4 HIGH PERFORMANCE A57 BIG CORES
 - 2MB L2 cache
 - 48KB L1 instruction cache
 - 32KB L1 data cache
- 4 HIGH EFFICIENCY A53 LITTLE CORES
 - 512KB L2 cache
 - 32KB L1 instruction cache
 - 32KB L1 data cache

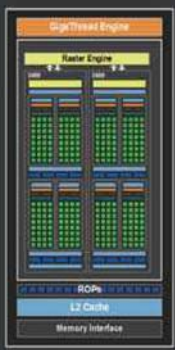

TEGRA X1 MAXWELL GPU

- 2x performance vs Tegra K1
- 2x perf/watt vs Tegra K1
- 2 SM
- 256 CUDA Cores
- 2 Geometry Units
- 16 Texture Units
- 16 ROP Units
- Maxwell Memory Arch
- 64-bit LPDDR4

方便好用： 专为电视设计的卡片式系统

由于SHIELD主机专门为电视等用户设计，因此它的操作系统也尽量方便电视用户。在系统界面上，SHIELD主机并没有采用Android那一套小图标模式，而是采用了卡片式预览的方式，让用户能够在使用遥控器、手柄等模式时，更轻松。

目前SHIELD主机中拥有的视频资源多来自YouTube、Google Play影视频道等相关的免费内容，当然用户也可以直接花钱购买一次或者永久的播放版权在客厅观看。此外，SHIELD主机还支持4K内容的播放，我们尝试了一下，除了网速问题带来的缓冲时间比较长外，4K画面的清晰度和效果还是非常令人满意的。

总的来说，在视频播放方面，由于有大量的网络视频内容支持，SHIELD主机的播放效果还是令人满意的。另外，由于SHIELD主机的还内置500GB的硬盘，并且也支持外部存储扩展，用户也可以将下载好的高清视频等存放在硬盘或者外置存储设备上，使用SHIELD主机播放。SHIELD主机支持7.1声道和5.1声道音频输出，音频回放方面最大支持24bit和192kHz，音频解码格式支持AAC、MP3、

OGG、PCM、FLAC等格式。在视频回放方面支持硬解码60FPS、4K分辨率的VP9、H.265、H.264格式的超清晰视频，视频编码方面支持30FPS、4K分辨率的H.264和H.265格式——基本上绝大部分规格的视频播放都可以轻松完成，所以作为视频播放设备来说，SHIELD主机是完全合格的。

强悍的游戏性能： 无可匹敌

作为一台游戏主机，游戏性能肯定是最让人关注的。那么SHIELD主机上可以玩那些游戏呢？从试玩结果来看，SHIELD主机上目前可以玩的游戏分为三类：一类是移植的PC游戏大作，一类是Android游戏，另一类是英伟达的GRID云游戏。先来看看移植的PC游戏大作。

之前在SHIELD平板上，英伟达就推出了很多从PC移植到Android系统的游戏，向人们展示了Tegra系列处理器强悍的性能。经过一段时间的发展后，目前SHIELD主机上移植自PC游戏有数十款之多，包括DOOM 3 BFG Edition、《权力的游戏》、《传送门》、《半条命2：第一章》、《战争雷霆》、《机械迷城》、《塔诺斯的法则》、《三位一体2》等等大作，并

且根据英伟达的消息，还有更多大作正在移植中。联想到不久前英伟达收购了一家专业的游戏移植公司，可想而知SHIELD主机未来将有大量的移植游戏可以玩了。

我们尝试了SHIELD主机上运行《半条命2》和《三位一体》，整体感觉还是非常不错的，尤其是《三位一体》，和之前在PC上玩几乎没有差别，画面质量和流畅度都非常不错。《半条命2》也还是那个调调，灰暗的美术风格、惊心动魄的游戏流程，完全勾起了那个时代的回忆，让人唏嘘不已。移植游戏方面，目前没有看到哪一家有SHIELD主机这样出色，不过问题在于目前的移植游戏依旧比较老，如果什么时候有新的游戏在发布时同步移植到SHIELD主机上的话，那就更吸引人了。

说完了移植游戏，再来看看Android游戏。说实话，目前Android游戏也就那样。2D游戏依靠美工，画面显得细腻出色，3D游戏的话，整体表现还是受制于开发人员的想法和Android游戏的大环境，表现比较一般。我们尝试了普通的Android游戏《地牢猎手》，整体感觉比PC移植游戏还是差了不少，无论是画面还是剧情。因此，这方面最后也没有多尝

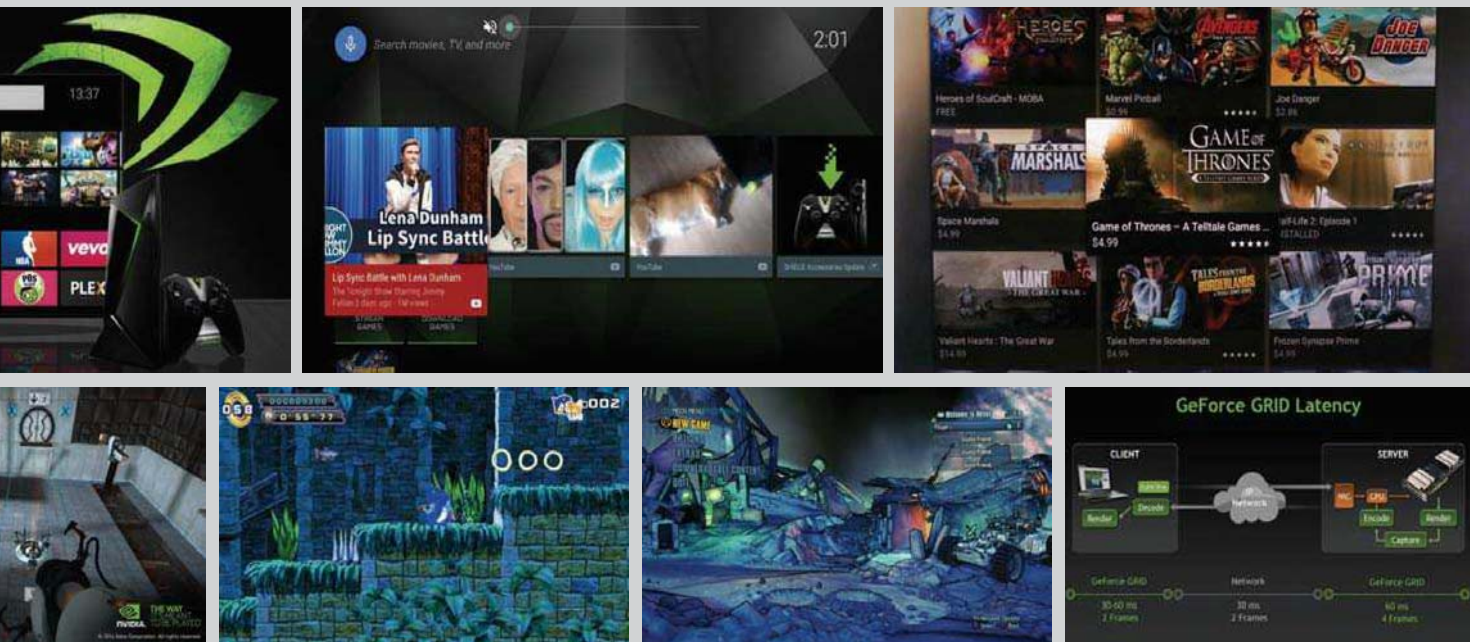

试，毕竟SHIELD主机只运行Android游戏的话，还是太亏了。

看完了不算那么稀罕的移植游戏和Android游戏，接下来看看本次SHIELD主机的重点功能，GRID云游戏。所谓云游戏，就是指游戏的计算和处理都在云端，SHIELD主机本身只是一个接收用户操作信息和解压游戏视频画面的设备，本身基本不参与游戏计算。由于GRID云游戏的计算都在云端由强悍的服务器完成，因此游戏的质量和整体画面都不是Android游戏等可同日而语。在这里，整个云游戏的具体内容我们就不多介绍了，直接开始体验吧。

目前由于GRID云游戏的服务器设置在国外，因此想要流畅体验的话，国内的网络表现肯定是不够令人满意的。因此我们也只是浅尝辄止而已。SHIELD主机上的云游戏基本上都是免费的，只要网络连接正常即可体验。我们尝试了一下《FEAR3》和《DIRT3》，发现《FEAR3》表现还不错，整体流畅度和画面呈现都非常令人满意，不过《DIRT3》略微有卡顿的感觉，尤其是在激烈竞速的时候。另外说一句，对SHIELD主机来说，能够利用GRID来玩《FEAR3》并且画面表现

不错，还非常令人惊讶的。此外，英伟达还为每个用户设计了在线的云账户，用户下一次在其他地方用SHIELD主机玩游戏的时候，只需要登录账户，所有的游戏存档就又回来了，很方便。

SHIELD主机 —客厅新玩具

通过一段时间的试用，我觉得SHIELD主机作为客厅娱乐设备，是完全合格了。无论是视频播放、在线点播、普通Android游戏、移植游戏还是云游戏，SHIELD主

机都能轻松搞定，有这么一台机器，你的客厅生活应该会增色不少。

不过目前的问题在于，SHIELD主机的所有服务都是基于谷歌系统和谷歌服务的，国内用户使用可能比较困难。另外，SHIELD主机也并未在国内销售。当然，这一点是难不倒我们有创新精神和动手能力的GEEK的了。要尝鲜的话，怎么能不付出一点代价呢？我们建议有兴趣、有能力的用考虑尝试SHIELD主机，毕竟这是一台相当不错的娱乐设备，值得推荐。



王者登场

AMD Radeon R9 370

系列显卡

文+图=桑叶

迪兰DEVIL 370X 2G

• 优点: 高频、性能强悍, 散热能力优秀, 做工出色。

• 缺点: 体积稍大

• 核心: AMD Radeon R9 370X

• 流处理器: 1280个

• 核心频率: 1150MHz

• 显存频率: 5600MHz

• 显存容量: 2GB

蓝宝石毒药370X 4G WITH BOOST

• 优点: 显存频率超高, 定位于高端系列。

• 缺点: 体积稍大

• 核心: AMD Radeon R9 370X

• 流处理器: 1280个

• 核心频率: 1100MHz

• 显存频率: 6000MHz

• 显存容量: 4GB

AMD最近战意满满，先是发布了顶级全新核心、HBM显存的R9 Fury X显卡，接下来又重新规划了旗下产品线，推出了Radeon 300全系列显卡，凭借出色的性价比和性能表现，得到了很多玩家的关注。在最重要的千元级市场上，AMD一口气布局了两款产品，分别是AMD Radeon R9 370X和AMD Radeon R9 370，尤其是R9 370X，用以上下夹击英伟达新推出的GTX 950。那么，R9 370X对战GTX 950的效果如何呢？千元级市场是否又将掀起一阵血雨腥风呢？作为一个GEEK，没有办法不关注这么精彩激烈的市(si)场(bi)竞(da)争(zhan)，先来看看AMD的两员出厂大将吧！

AMD的R9 370系列分为两款，分别是稍微高端一点的R9 370X和略为实惠一点的R9 370。这两款GPU都采用相同的核心，只是为了市场区分，在频率和流处理器上略有调整。

具体来说，R9 370X有1280个流处理器，核心频率开放给下游厂商自己决定，一般都在1050MHz到1180MHz

之间，当然不乏有厂商推出高达1200MHz的高频产品，如果买到的话就非常值得了。R9 370X的显存位宽高达256bit，搭配的显存频率一般都在5500MHz到6000MHz，最高显存带宽可达192GB/s，普遍都在180GB/s，带宽十分充足。显存容量上，2GB和4GB都有，不过对这类千元机产品来说，2GB依旧是比较普遍的。

相比之下，定位比较低的R9 370的规格就要略精简一点。R9 370的流处理器数量为1024个，核心频率降低至980MHz，公版显存频率为5600MHz，显存位宽也是256bit，带宽179.2GB/s，显存容量2GB。在整体规格小幅度下降后，R9 370的价格也跃入千元以内，极为实惠啊！

再来看看竞争对手吧。英伟达的GTX 950最近风头正劲，这款显卡的规格为768个CUDA Core，128bit显存位宽，带宽为105.6GB/s，搭配6600MHz的显存颗粒。从规格来看，尤其是显存位宽上，GTX 950要落后R9 370家族不少，不过不同架构的显卡直接比较意义

不大，还得看实际产品测试情况。

实际的测试才能说清楚这几款显卡之间的性能情况，让我们一起看看目前的主流游戏下，哪张显卡跑的最快、最超值。R9 370在面对GTX 950时，由于规格不算高，在性能上落后GTX 950约8%左右。但得益于高频优势R9 370X无疑可以笑到最后，整体领先GTX 950 7%左右。特别是迪兰Devil 370X 2G更是凭借高频的优势，在高画质下拥有更好的表现。

总的来看，R9 370性能稍差，但是拥有价格优势；R9 370X性能更强相对于GTX 950，但是价格略贵。

测试平台：Core i7 4790k
主板：英特尔Z97
内存：DDR3 1600 8GB两条
硬盘：512GB SSD SATA 3
操作系统：Windows 8.1 x64
驱动程序：AMD 催化剂15.7.1，英伟达 355.65
游戏设置：1920×1080分辨率+最高游戏设置



RENAULT CAPTUR



手感很好的方向盘, 还有和车身配色相同的花纹。



整个中控台显得简洁而又有活力, 符合年轻族群的诉求。



尽管是小型SUV, 手套箱依然有足够的储物空间。

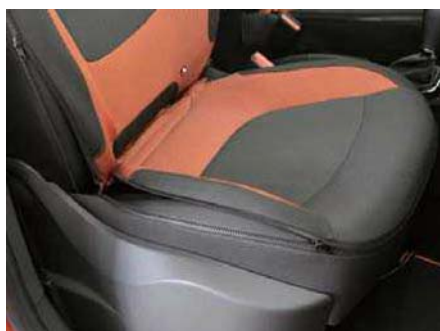

织物座椅看上去没有真皮豪华, 可胜在好用好看。



储物, 特别是有地方放手机, 这很重要!



在这个级别上配有6速双离合变速箱的可真不多。



几根绳子就巧妙地营造出了一个储物格。



后排空间肯定算不上富裕, 但也足够使用了。



后备箱尽管绝对容积不算大, 可足够平整, 没有浪费。



等, 并根据配置不同配备有自动空调、双色织物座椅、真皮座椅、前排座椅加热、多功能方向盘、定速巡航、多媒体导航系统等。此外, 新车还可选装17英寸双色铝合金轮毂、外观装饰套件和内饰选装套件等。

雷诺卡缤从第一眼看上去就显得小巧时尚, 新车前脸采用了雷诺家族最新设计风格, 前进气格栅较窄, 并在中央镶嵌有品牌LOGO, 前大灯组造型简约而有神, 前保险杠采用黑色设计, 两侧还配备有LED日间行车灯和卤素雾灯。车身方面, 新车造型非常紧凑, 长宽高分别为4135/1755/1566mm, 轴距2606mm。其车身尺寸在同级别当中处于中等水平。车尾部分, 新车尾部造型小巧, 尾灯组设计与前大灯组相呼应, 视觉效果多了几分可爱。此外, 新车后保险杠采用黑色塑料材质, 配合顶部小型扰流板, 使新车看起来运动感十足。配置方面, 新车配备有ESP电子稳定系统、胎压监测系统、行车电脑等, 并根据配置不同配备有自动空调、双色织物座椅、真皮座椅、前排座椅加热、多功能方向盘、定速巡航、多媒体导航系统等。此外, 新车还可选装17英寸双色铝合金轮毂、外观装饰套件和内饰选装套件等。

BEST B-SEGMENT SUV IN EUROPE

THE RENAULT CAPTUR



一说法国车，正常人总会想到标致和雪铁龙这两家，也没错，谁叫这两家来得早呢？可如果你就此认为那两家代表了法国车的最高水准，这就图样图森破了。因为法国车还有雷诺。它自诞生之日起就是一家技术取向的公司，因为他的创始人就是一位优秀的汽车工程师。正因为追求技术，雷诺长期混迹于F1界。实际上，雷诺是F1里最早开发涡轮增压引擎的制造商，1977年雷诺便制造了1.5升V6涡轮增压引擎。1979年，当时的雷诺车队成为第一支以涡轮增压引擎夺得分站胜利的车队。正是由于雷诺在技术层面的创新，因此一直很受欧洲人民待见，就在标致雪铁龙在欧洲市场节节败退的时候，雷诺在去年取得了12.5%的销量增长。可唯独在中国，雷诺始终经历着一场醒不过来的噩梦，因为前期合资的历史原因，雷诺不能在国内生产轿车。幸运的是国内SUV市场开始大热，雷诺在科雷傲之后，将口碑车型卡缤进口到了国内，就让我们来看看这个号称欧洲最佳小型SUV的车型到底有何魅力？

RENAULT CAPTUR



既然是法国车，要是只谈技术、空间、油耗啥的，自然没啥意思，咱还是来说说情怀。雷诺卡缤和通用昂科拉一样是面向年轻人的小型SUV，这样的定位自然不能以成（ban）熟（si）可（jin）靠（nb）来忽悠的，得有点实在的。大多数年轻人都是视觉动物，因此雷诺选择了用车身配色来吸引年轻人。十多种不同的车身配色是卡缤区别于同级对手的特色之一，此外不同的配色还有不同的车贴和饰条搭配。老实说，这一招堪比玩个性已经封神MINI车系了。除了面子外，还得有内涵。和标致雪铁龙这样脑袋时不时长路的同乡相比，雷诺的三观就正多了，卡缤的三款车型在动力和安全配置上是完全一样的，区别仅在于一些享受配置，可以说是丰俭由人，最大程度照顾了年轻人的钱包。

PASSION FOR LIFE

RENAULT LOGO'S HISTORY

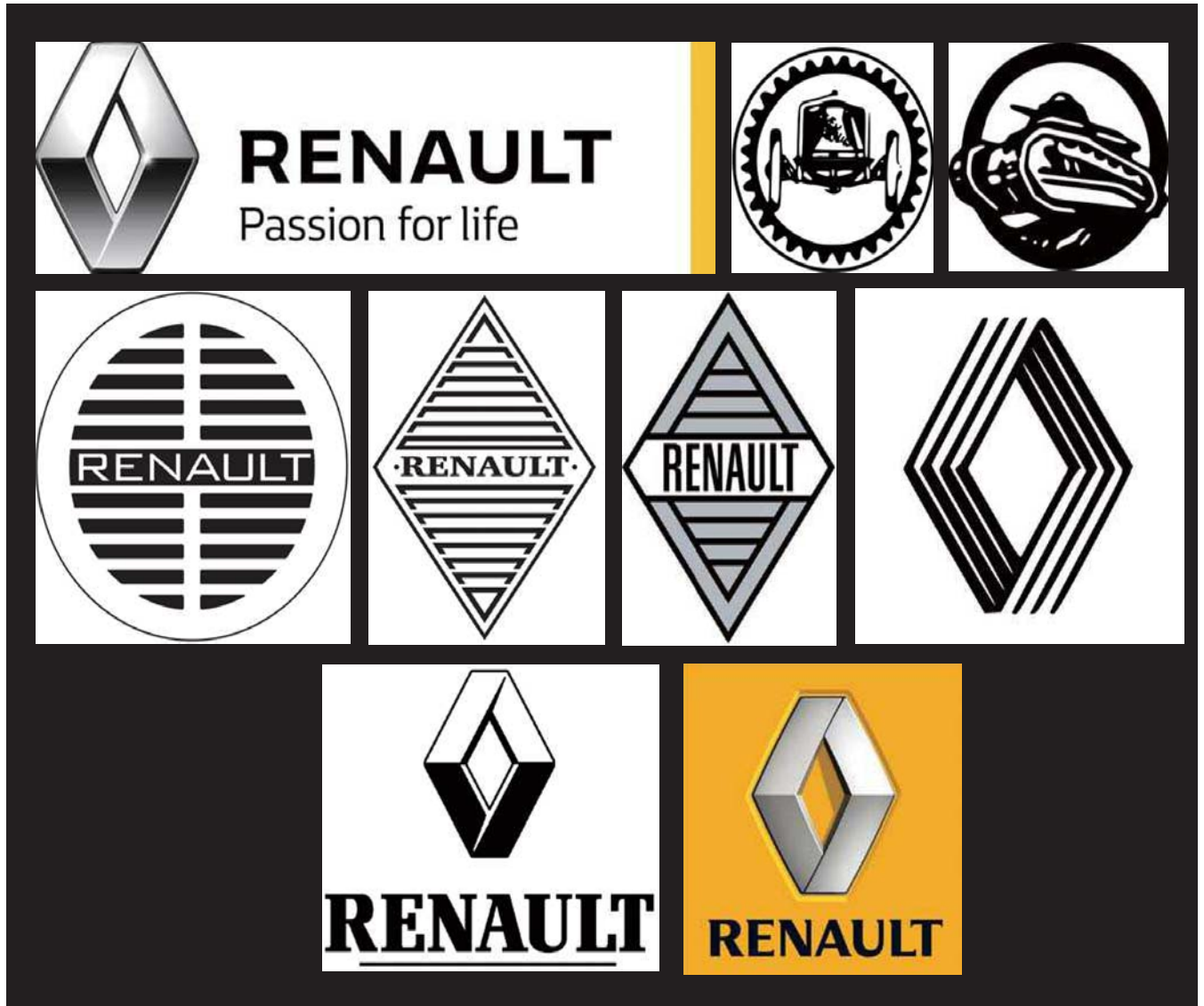

117年来雷诺见证了汽车行业的百年历程，它的品牌标识也历经了数次变革，彰显了与时俱进的创新精神。和很多创业故事不同的是，雷诺是几个爱折腾汽车的富二代打赌的产物。正如那时流行的一样，雷诺第一代logo是雷诺兄弟字母组成。后来雷诺夺得了多个汽车大赛的冠军，logo也随之换成了冠军赛车的车头。再后来一战爆发，雷诺变身兵工厂，logo也成了坦克。战后为了忘却这段伤痕，logo改成了格栅状的圆形标识，车标被中央的“RENAULT”字样一分为二，简洁而富于品质感。二十世纪二十年代，汽车的设计更加强调了线条的运用。为了适应配有双平面和中央分隔线的发动机盖，雷诺标识变得逐渐有棱角起来。1925年，雷诺几何钻石造型标识诞生了，几经变化后来慢慢演化为菱形。2015年上海国际车展上，雷诺提出了全新品牌口号，“passion for life”以及全新品牌标识，钻石形状的标识尺寸增大并跳出黄色边框，忠于经典并不断适应潮流，雷诺钻石造型就如同雷诺品牌一般，优雅而富有情感。

STYLE

买对不买贵

这样选才靠谱
行车记录仪

也不知道从什么时候开始,开车上路变成了一场修行。手握方向盘的你除了要随时迎接各路民间车神不按理并道、插队、甩尾等各种复杂路况,还得时刻防着演技堪比奥斯卡影帝的碰瓷大军。虽然老话说惹不起躲得起,可对于一个三观正确的人来说,真发生事故自然而然的反应还是以人为本,如果真是碰瓷,那么因为善良而上一些当其实也没什么。只是如果这种操蛋事情发生的频率太高,三观再正确、内心再强大也会慢慢学会保护自己。当然,咱说的保护不是让你内心淡漠、麻木不仁,而是买个行车记录仪,用一个小小的投资,让你不会堕落成一个见死不救的人。至于该如何选择,这就交给我们来吧。

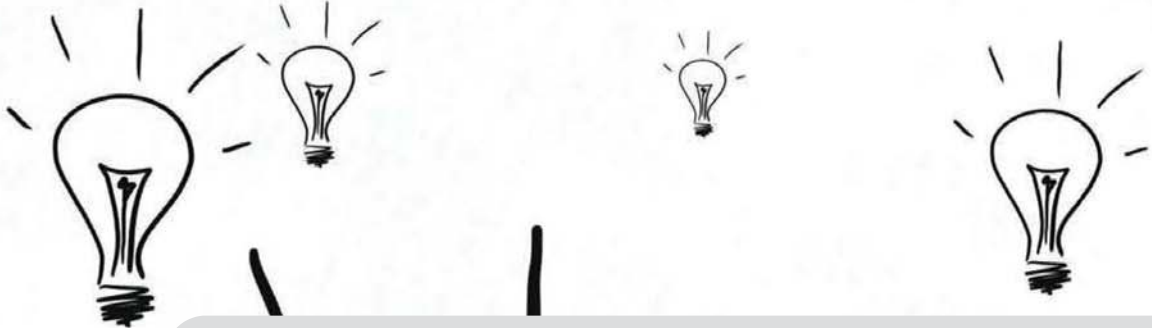

方案

就跟在手机圈发生的事情一样，芯片厂商将感光元件和芯片、软件一起设计成公版方案，大大降低了生产门槛。对于使用同一公版方案的行车记录仪来说，效果相差并不大，只是看后期开发能不能有新的附加功能而已。对成像效果来说不会有质变。常见的方案有安霸、华为、联咏等。安霸在极限摄像上累积了多年经验，华为在专业监控领域实力也不可小觑，而联咏更像当初的MTK，用不到一半的价格达到了前两者八成以上的效果。如果你看上某个行车记录仪，可以试试搜索它所使用的方案型号，再搜索此型号的实拍效果就可判断出行车记录仪拍摄的能力了。这比单独看商品介绍里什么全高清之类的广告话术靠谱多了。

用电

这其实是很多行车记录仪厂商很回避的一点，当然，这是指那些做得差的，做得好的还是不会回避的。通常来说，行车记录仪有两种用电方式：有电池和没电池。这两种方案老实说都有自己的道理。有电池的可以提高行车记录仪的工作时间，即使在汽车熄火后还能工作一段时间。没有电池的是考虑到夏天车内温度会让锂电池在一个高温环境下，容易出问题。其实就咱的立场来说，后者的理念是当初行车记录仪市场不规范，小品牌甚至三无产品泛滥导致的。现在正规大厂设计的行车记录仪采用了高品质的锂电芯，并且将电芯容量设计到一个合理的范围内，这样出现问题的机率就很低了。

安装

这是咱们在购买行车记录仪时最容易忽略的事情，一个好的产品除了核心功能上的好用之外，像安装这类的环节是最容易被遗忘的。就拿市面上最常见的安装方式吸盘来说，咱不知道这些厂商是哪根筋不对了，这个被用户诟病了多年的安装方式依然大行其道。这么多年了，咱就见到过能长时间稳定工作的吸盘。要知道在开车过程中这玩意儿突然掉下来对司机注意力的影响可不小。此外，电源线的设计也是槽点所在。正常人都

能想到的做法是，设定一个合理的线路，并针对此线路过程中遇到的细节进行优化，比如USB接口是否要设计为90度角、电源线长度是否足够、点烟器转USB接口是否设计成双口冗余一个出来便于给手机充电等。在这个环节，细节决定一切。

使用

照理说使用应该没啥好说的，不过挑剔的咱们还是得多说几句。如果你选的是安霸A7或是华为这样高大上的解决方案就不会有什么问题。可自联咏以下，由于都是采用公版制作，可各自软件水平参差不齐，以及对公版方案的擅自更改，会在操作上出现硬伤。比如常见的联咏NT96650方案，由于价低质高是各大寨牌产品最爱采用的。可由于成本因素，好些产品居然还能把方案原本的实体按键进行缩减，导致操作极为反人类。这样的产品除非价格低到没朋友，否则还是敬而远之的好。

附加

行车记录仪是为了保护自己，可如果仅仅是这样，显然是不够的。因此现在的行车记录仪功能是越来越丰富。比如GPS、电子狗、Wifi直连手机、视频照片智能上传手机等，说行车记录仪进入智能时代是一点都不为过。只是面对这样的产品我们该何去何从呢？咱的态度是你尽管做，只要价格不离谱咱都欢迎。咱举个例子，如果你有幸用过一些便宜的行车记录仪，你会发现这玩意儿和导航冲突的机率很大，双方几乎是水火不容的态势。而现在这些功能强大的行车记录仪则完全不会有这些情况，为什么？因为为了做到这些功能，厂商不得不将各种电磁屏蔽做到最好，这也算是塞翁失马焉知非福吧。



更多关于行车记录仪的话题欢迎登陆
geekidea.taobao.com和掌柜唠嗑



Our Robot Day Our Robot Day

STYLE

机器人节

线下活动

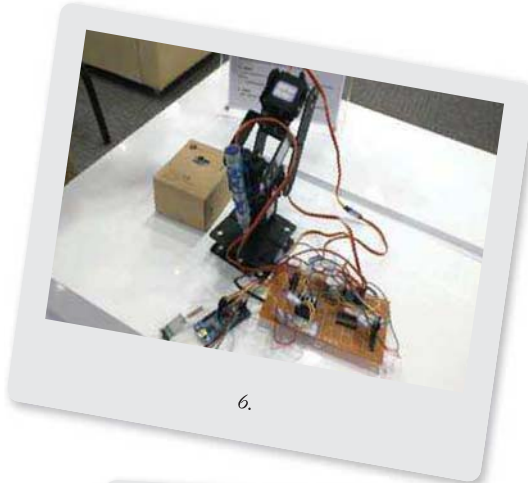

- ① 现场观众几乎挤满了整个场馆，不少参会者对现场展示的机器人竟然出自如此年轻的创想秀选手表示赞叹不已。
- ② 签到台前排起了长龙，各色游戏活动让不少路人转粉。
- ③ 创想秀选手在沙龙中讲解自己的得意之作——一款可以遥控行走的智能垃圾桶。
- ④ 一款可以应对复杂地形环境的六足机器人，使用蓝牙直接遥控舵机控制板，不需要复杂编程。
- ⑤ 基于MSP430的智能自平衡多用小车。
- ⑥ 可以语音控制的写字机器人。
- ⑦ 全地形360度视频采集远程遥控小车。

Robot Day Our Robot Day



3.



4.

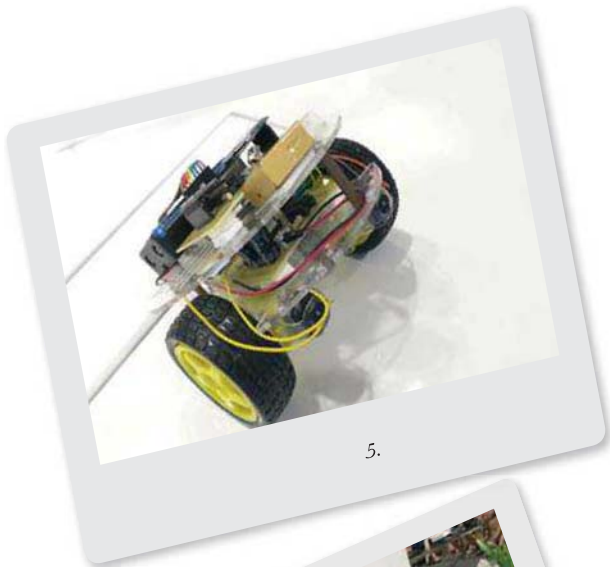

5.

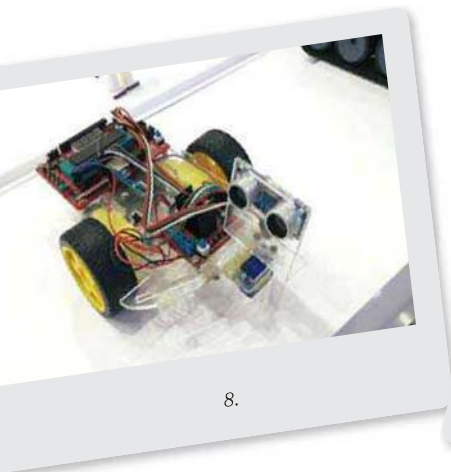

8.



9.



10.

7月26日,智能家用机器人品牌科沃斯(Ecovacs)联手天猫电器城,在武汉市工贸家电唐家墩店举办了“机器人节”线下活动。这次“机器人节”是科沃斯继2014年第一届“机器人创想秀”之后,吸引和提升爱好者对机器人领域关注与参与热情的又一次重要举措,同时也是该品牌第二届“机器人创想秀”活动的重要组成部分。

在此次活动现场,科沃斯不仅带来了旗下最新的智能家用机器人产品,譬如智能扫地机器人“地宝”朵朵、擦窗机器人“窗宝”8系以及智能管家机器人“亲宝”,他们还邀请了不少机器人创想秀选手携各自的优秀作品、服务机器人网络平台“萝卜库”的收藏品一同亮相。这一场盛大的机器人总动员,让所有参会者大饱眼福。

活动中,科沃斯专门为机器人从业者和爱好者准备了“机器人创想秀沙龙”,邀请了众多知名媒体、创想秀选手、创客、

粉丝等,谈天说地,畅游机器人世界。作为主讲嘉宾的“萝卜库”CEO、中国科学院机器人教育基地的陈黄祥先生,他和现场参会者一同分享了机器人的发展历程和现状。随后科沃斯产品部袁玉杰在对该公司旗下家庭服务机器人系列产品做展示和讲解。地宝T85朵朵机器人可以加入家庭Wi-Fi网络,并且通过手机端的应用来控制它的行为模式。在阿里云的帮助下,就算是出门在外也可以随时启动扫地机器人在无人的家中进行清洁。窗宝8系在此前我们曾经做过详细的评测,其最大的优点就是可以代替用户对窗外侧的玻璃进行清洁。

陪三太子读书

Kindle
Paperwhite 3

文=田东 图=CC

距离Kindle Voyage和new Kindle发布还不到一年时间，亚马逊就迅速推出了Kindle Paperwhite第三代产品。一向波澜不惊的电子书市场居然也有媲美手机旗舰9月怀胎的节奏，“三太子”问世的效率简直让我们一度以为这是一条假新闻。由此也可以看出，亚马逊对于阅读市场的重视程度。

Kindle Paperwhite 3代号为Muscat(命名源自阿曼首都?那个海上“丝绸之路”途经阿拉伯半岛的唯一港口城市?)，与前一代相比，其最明显也是对于用户而言最为重要的变化有两点：一是屏幕精度，二是运行内存。新款Paperwhite屏幕采用Carta1.2电子墨水屏，像素密度从212ppi提升至300ppi，分辨率为1448×1072，仍然拥有16级灰度，基本上除自适应背光调节和压敏技术之外，与最高端的Kindle Voyage完全一致。Carta屏幕带来50%的对比度提升，而且在页面刷新时全局刷新的频率会大幅降低，而屏幕像素密度的提升虽然在我看来，视网膜级用于电子书阅读似乎有些奢侈，不过对于喜欢用Kindle看漫画的朋友来说，

却是一个值得弹冠相庆的提升。

至于运行内存，Kindle Paperwhite 3直接翻倍的做法简直堪称良心。512MB运行内存带来的好处，一是妈妈再也不用担心我的PDF阅读了；二是书籍载入和翻页速度大幅提升。半个月试用期中进行的多次实际测试表明，Kindle Paperwhite 3的运行速度(书籍载入和翻页速度)提升幅度可达17%~41%，具体视书籍大小而异，书籍文件越大，速度改善越加明显。

当然，Kindle Paperwhite 3的改变还有其他一些地方，譬如屏幕下方后背部的LOGO有所变化，又如整体重量轻了4g(然并卵)，等等。这些重要的事情就没必要口水了。嗯，最后说一点，虽然关于官方所说显示效果堪比激光刻印以及4倍页面刷新表现什么的，听听就算了，不过958元的售价却是实实在在的。相比上一代仅高出159元却可以换来屏幕和运行速度的提升，怎么看都是赚。





闪购
直采
直邮
海外购

最强海淘

亚马逊中国跨境电商 战略跃入2.0时代

今年八月迎来了亚马逊进入中国的第十一个年头。按照惯例一场盛大的“亚马逊美好生活秀”如约亮相广州。在这场盛会上，亚马逊中国(Z.cn)正式发布了“海外购·闪购”(z.cn/ftz)。何谓“闪购”？即亚马逊中国将甄选亚马逊“海外购”商店中的畅销单品，预先进口备货至保税仓或香港仓，消费者下单后，所有订单可以实现快速清关并通过国内物流直接发运，平均3天就可送达买家手中，甚至最快当日就能送达。首批在“海外购·闪购”上线的商品近70款，主要集中海外原装的个人营养品和婴幼儿配方奶粉两大类，涵盖健安喜(GNC)、自然之宝(Nature's Bounty)、美赞臣(Mead Johnson)等广受“海外购”用户追捧的品牌和选品，而其中近60%为亚马逊中国全网独家销售的海外尖货。

闪购模式并非亚马逊独有，而“正品品质保

证”才是亚马逊“海外购·闪购”的核心竞争力。亚马逊“海外购·闪购”所售商品充分利用亚马逊全球丰富的供应商资源，由亚马逊中国团队和亚马逊全球供应链管理团队紧密合作，并由亚马逊专业级的国际买手团队从品牌方或海外授权经销商处直接采购，从海外直发中国，上架前全部在海关及商检进行商品备案，从而使产品的货源和品质都能得到有效保障。正如亚马逊中国区总裁葛道远所说：“品质保证贯穿亚马逊中国整体国际品牌战略，是亚马逊的DNA，无论是‘海外购·直采’、‘海外购·直邮’还是我们最新推出的‘海外购·闪购’。我们对于选品的‘纯正品质’和‘正品保证’充满信心，这源于我们最为关注的核心即‘信任’——我们与消费者之间的信任以及我们与期待在中国市场大展拳脚的海外供应商之间的信任。”

“海外购·闪购”全新模式的上线只是亚马逊跨境战略2.0的第一步。亚马逊将陆续推出物流配送、购物体验 and 选品等方面一系列的重大升级，让中国消费者在选购海外商品时，尽享亚马逊跨境战略升级所带来放心、便捷和无忧体验。依托全球先进的物流运营中心和网络，远在美国仓库的逾300万商品送达时间已经缩短为平均6~8个工作日，比行业平均速度更快。而从原产地原装进口的数万直采商品，已提前进入遍布中国的运营中心，1400多个城市区县的消费者在下单后当日或次日就可收到货品。此外，亚马逊“海外购”还将在年内全面优化购买来自亚马逊海外网站商品的客户体验，包括统一账户登录、优化购物车功能和本地化的多样支付方式，同时选品来源也将从目前的亚马逊美国拓展到亚马逊欧洲和日本等多个海外站点，让消费者通过中文购物界面真正实现“一站购全球”。

A BEAUTIFUL LIFE AMAZON EXPERIENCE SHOWCASE



■ GEEK × 亚马逊中国副总裁李岩川

G:不少产品在国外卖得比国内便宜,亚马逊“海外购”是如何做到国内国外一个价的?

L:对此我们会与品牌商一起商讨解决。比如这个商品国内外价格差异非常大,而中国的消费者也很喜欢,我们会考虑是否可以把这些选品通过亚马逊的不同渠道带进中国。还有一些中小品牌通过亚马逊“海外购”这个平台试水中国市场,如果产品在亚马逊平台上卖得好,他们可以通过其他的推广方式,考虑如何在中国市场进一步发展,或者再去开发其他的销售渠道。

G:目前亚马逊“海外购”有“直邮”、“直采”和“闪购”三种模式,都有啥不同呢?

L:需要强调的是,“海外购”都是亚马逊自营的,不像国内其他电商采用了第三方入驻卖家的模式。“直邮”即消费者通过“海外购”在亚马逊国外站点购买商品,并直接寄送到国内的地址;“进口直采”是亚马逊中国的团队把商品提前采购并备货到设在国内的运营中心;“闪购”则是通过跟国内自贸区的合作,也是把货备在那里。

G:在跨境电商领域,亚马逊如何看待国内友商间的竞争,你们的特色是什么?

L:我们有两大核心优势是国内其他电商平台目前不具备且短时间内办不到的:一是亚马逊在全球建立14大站点,拥有丰富的国际供应商资源,给消费者提供真正的世界百货;二是我们全

球109个运营中心可配送到185个国家和地区,解决了目前整个行业在跨境配送上的难题。

G:除了知名品牌及产品,亚马逊会否考虑将一些在国外口碑不错但在国内没有太高知名度的产品引入中国呢?

L:引入商品时我们依托亚马逊大数据,根据亚马逊来自全球14个站点的数据信息,能够获知商品在国外消费者那里有过多少次点击、浏览和购买。另外,我们也会优先考虑引入一些具有创新性的品牌,因为消费电子领域里的产品往往每天都有创新。要知道很多品牌在中国没有正式渠道,都是通过亚马逊的平台进入国内市场的。

小黄人

奇葩枪械 大盘点



要说剧情，小黄人三部曲的故事吧，其实非常简单，用3分钟讲完都嫌啰嗦，干脆我们用10秒钟搞定：第一部先是坏人与坏人撕逼，再是坏人变成好人与坏人撕逼；第二部一见面好人与好人撕逼，再然后好人与小黄人变成的坏人对撕逼，最后好人与坏人对撕逼；第三部更简单，小黄人还在赶来的路上，你们先别急着撕。故事主线如此严密、动作场面如此宏大，小黄人系列中的各种神兵利器就更加有必要出现，有的是为了剧情连贯、有的是为了突显人物，下面我们就来分析一下小黄人系列中各种稀奇古怪的“枪”。

冷冻射线枪

小黄人系列中有的枪被当成了常驻道具，它们身上往往带着枪械主人浓郁的个人风格。比如小黄人正传的主人公格鲁，一出场就是犯罪集团的BOSS，为人霸道冷酷，同时充满了负能量。他的本命武器是一把随身携带的冷冻射线枪，有了它，格鲁既不用在咖啡店等待排队，也不用听同行们傻X的唠嗑，有了它，世界从此清净了。



食人鱼枪&乌贼枪

与臭屁枪恶搞程度不分上下的，是第一部的反派“维克多”的武器。富二代逗比“维克多”是一个水生生物爱好者，他发明的枪，除了将他的二货潜质和兴趣爱好结合，当然这——并没有什么卵用。



口红泰瑟枪

第二部中，格鲁用了90分钟给三个孩子找了位准妈妈。而这位露西小姐的真实身份，其实是反恶人联盟的探员。她的专用枪是一把口红电击枪，比起之前介绍的几把战斗力为5的渣渣，这把“十万伏特”显然给力得多，瞬秒男主、反派什么的都是分分钟的事儿！！

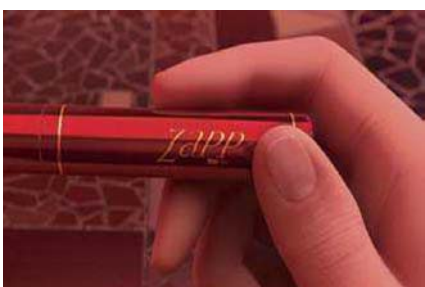

臭屁枪

而小黄人系列另一把元老级别枪，是“那法瑞奥”博士发明的臭屁枪，这把枪口初始动能像闹着玩一样的小型生化武器，却在正传中被塞下了满满的戏份。比如博士的告别仪式，再比如给恶霸爱德华多的K.O.一击，没错，它和小黄人一样，也是为了恶搞而生。

熔岩喷射枪、火焰喷射枪

作为小黄人们的“前东家”，第三部出现的大反派斯嘉丽·杀人狂，集中了御姐、女魔头、女王等施虐狂特质，因此她的本命武器，是带有火属性的威熔岩喷射枪系列。其实火焰喷射枪不止出现过一把，很多枪械都在格鲁手里打过酱油（火焰喷射枪、独角兽气球枪、无名氏加农炮、激光枪）——主角开挂这种事，我们早就习惯了。

缩小枪 SR-6

第一把BUG级枪械，代号为SR-6，是东亚某国研制的秘密武器，不过初衷好像是为了维护生态平衡？不过SR-6被格鲁偷出来后，威力得到了最大体现，成功帮助格鲁实现了盗窃月亮的邪恶计划。不过SR-6显然也有缺陷，经它缩小过的物体，过一段时间就会自动恢复原大小。不过考虑到只用几千瓦的能量，就可以把7350亿吨的月球缩小到水晶球轻重，“逆天神器”的称号，SR-6还是担得起的。

萌还原果冻枪

第二把BUG级枪械，不是一把，而是一个系列。这个被我们私自命名为“还我漂漂枪”的神器武器，一秒钟就把被动画设计师糟蹋得一塌糊涂的狂暴小黄人变回萌萌哒状态，拯救了亿万观众审美，功德无量！仅此一项，给它一个“逆天”称号不过分吧？

就像《龙珠》里的元气弹、《火影》里的无限月读、《圣斗士星矢》里的小宇宙觉醒，小黄人系列里，缩小枪和萌还原果冻枪堪称“逆天改命”级别的神枪。所以，你细数过了吗？小黄人三部曲中总共出现了多少种枪？答案是：12种。

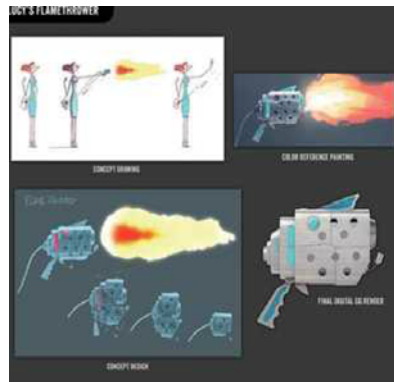

注：扫描二维码即可观看本期“极客不打码”精彩视频。



什么值得买
SMZDM.COM

“什么值得买” (SMZDM.COM): 高性价比网购商品推荐网站, 同时也是集媒体、导购、社区、工具属性为一体的消费决策平台。

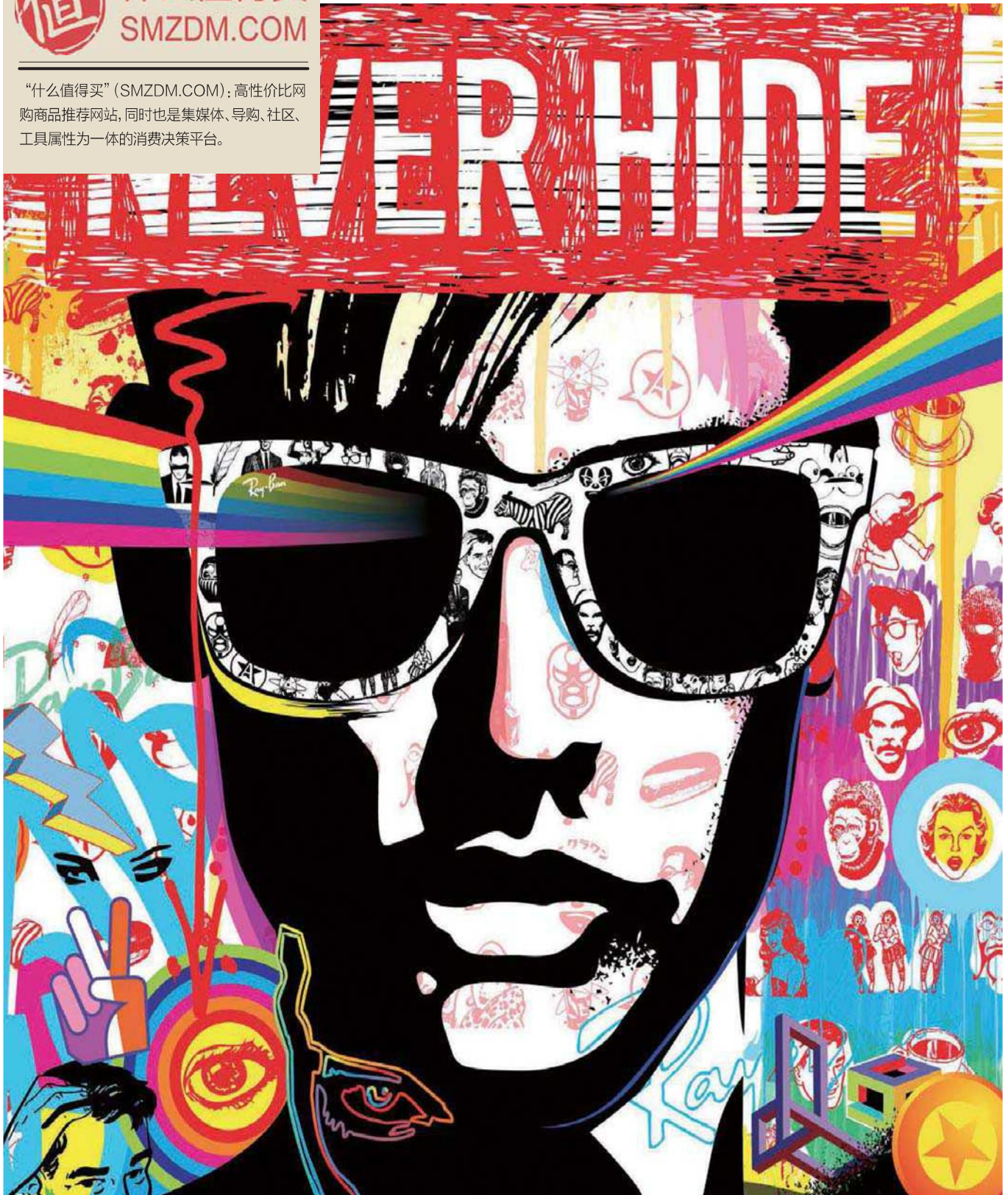

Ray-Ban雷朋是博士伦公司推出的一个世界著名的太阳镜品牌,从此面意思来看,“Ray-Ban”中“Ray”指的是光线,而“Ban”指的是阻挡的意思,顾名思义,太阳镜绝对是雷朋的拳头产品。雷朋太阳镜首先作为军用品在美国空军中装备。相传20世纪20年代,美国空军飞行员因为刺眼阳光直射而感到十分苦恼,军需部门急需一种既能吸收刺眼的日光,又能保持良好清晰度的眼睛。1930年,博士伦公司研制出了防护功能好、外观骚气的雷朋太阳镜。一时间,戴着雷朋太阳镜的飞行员俘获了万千女士的芳心。1936年,博士伦公司对普通民众销售雷朋太阳镜,立刻引起轰动。再加上当年的好莱坞明星特别流行戴墨镜,雷朋在当时瞬间变成美国人真相购买的时尚饰品和最热门的抢手货。随着时间的推移,雷朋公司又丰富了自己的产品阵线,推出了多种系列产品,雷朋太阳镜渐渐风靡全球。

雷朋太阳镜剁手指指南

Ray-Ban雷朋太阳镜一直都是高端眼镜行业的领跑者，是时髦与风尚的代名词，是时尚与实用的完美结合，良好工业设计与优良制造工艺的代表。雷朋旗下的太阳镜系列、品种繁多，选购起来十分复杂，本文将从零开始，让消费者在充分了解雷朋太阳镜的基础上，理性选择。

产品分类

首先，根据镜架的材质，雷朋的产品可以分为金属框架、醋酸纤维、尼龙材质三种镜架。而根据外观的差异，雷朋太阳镜可以分为五大系列：

Aviator（飞行员）系列，源自1937年的经典款式；

Wayfarer（徒步旅行者）系列，最具标志性的太阳镜；

Clubmaster（俱乐部）系列，是Wayfarer的变形，派对达人的精致的图标；

Justin（贾斯汀）系列，年轻、时尚、为未来准备着，亮丽的半透明镜架颜色、令人惊艳的镜片和橡胶处理让Justin大胆、趣味十足，真正为您打造前卫造型；

Erika（艾丽卡）系列，必须拥有复古风，超大圆形镜片和柔和钥匙孔鼻梁为这款太阳镜增加曲线感，同时完美修饰脸型。

根据镜片的不同，它们又可以分为以下四大类：经典镜片系列，又分为G-15绿色镜片和B-15茶色镜片。G-15绿色镜片可以吸收85%的可见光并阻拦大部分的蓝色光线，保证更好的视觉清晰度和显著的颜色对比度，提供更“自然的视力”。B-15茶色镜片同样具有高品质。

渐变镜片，又分为水晶镜片和树脂镜片。水晶镜片采用了高真空工艺在背侧染色，在镜片上贴合了超薄氧化层。树脂镜片通过精确的化学浸渍工艺，实现由深至浅的浓淡过渡。

特殊镜片，又分为反射镜片和复古镜片。反射镜片表层以高温金属氧化物分子级技术熔合到镜片上，确保均匀镀膜。复古镜片即最新限量版“Legend”镜片，采用优质水晶精制而成，强力阻隔紫外线。

偏光镜片，自反射良好，表面反射较低，防止反射光进入眼睛，大幅降低耀眼表面。

选购指南

雷朋有经典镜片、渐变镜片、特殊镜片和偏光镜片四种镜片，每种都有不同的颜色，在阻挡有害光方面表现不一，大家可以按照实际需要选择。关于镜架，雷朋金属材质的镜架比较坚固，带有可调节的鼻托，可以完美贴合鬓角、脸颊和鼻子。醋酸纤维镜架和尼龙材质镜架比较轻便，佩戴舒适，据说是专门为亚洲人设计。

此外，雷朋太阳镜有多种尺寸，如RB3026系列转为大脸男士设计，而RB3044系列则主打小尺寸，消费者购买时必须结合自己的实际情况购买，尤其要注意码数。

基本上市面流通的就是58码和62码两种，镜片尺寸、镜片宽度、鼻梁宽度、镜腿长度都不同，一般情况下，脸不太胖的亚洲人，58码还是OK的。

至于脸型搭配，其实雷朋都有给出不错的推荐。譬如椭圆形脸，更适合水平式镜框；圆形脸适合粗形、方形或棱角镜框；心型脸可以选择椭圆形或圆形镜框；长型脸可选择棱角或几何镜框；方形脸则适合圆形或椭圆形镜框。此外肤色偏红者适合蓝色和绿灰色镜框；皮肤偏白则适合咖啡色、红色系镜框；小麦色则适合酒红或亮色系镜框；偏黄的肤色则适合粉色、白浅亮色系镜框。

真假鉴别

1.利用13位防伪码：官网的和京东旗舰店购买都会有，通过防伪码可以在官网查询，查到该产品是否为正品，以及这个防伪码被查询了几次。

2.看做工：金属镜架的各个衔接部位、焊接部位、固定螺丝、耳托塑料包裹等，次品在细节上肯定无法做到很精致。

3.看刻字：正品的右眼镜片上有丝印工艺印制的白色Ray-Ban标志，偏光款为Ray-Ban P标志，非常耐磨，而高仿的白色刻字很容易掉色、脱落。正品的左镜片和镜腿结合处有雕刻的“RB”字样。

4.看配件：高仿的山寨能力太强，之前听说，高仿的眼镜盒竟然比正品的质量好的多，不过正品的镜盒皮质还是厚实点，印有MADE IN ROMANIA的字样。正品的镜布是银灰色的，印有红色的Ray-Ban LOGO，尺寸比一般的眼镜布要小一点。

5.看渠道及价格：呃，还真别喷我，渠道和价格也非常直观，尤其是价格，好多确实比官网的低，但是低太多的话，就比较可疑了吧，比如990元的东西，淘宝价100块左右，不是假的才怪。



Leisure



张檬

女神成长记

文=Jee彭 图=艺人提供

“有一类女人是属芥末的：前味青涩呛辣，后味甘甜芳香，不论搭配酸咸，均有独特滋味。尤以色正味冲、无杂质者为佳品，张檬便是个中典范。”

18岁·原本青涩的年纪·却有着远远多于同龄人的经历·这个清纯甜美的女孩——张檬·从14岁那年的第一部戏开始·便一发而不可收·边拍戏边学习成为她独特的体验·戏内·她百般风情；而戏外·这个小妮子却依然保持着18岁女孩如柠檬般的清新自然·

被喻为最有潜力的“新小花旦”的张檬·年纪轻轻就有许多作品·但她仍然不满足于现况·超龄的心智·让她的思考与一般人不同·现如今张檬已经创立自己的工作室·当自己的老板·正值青春年华·在接受GEEK君专访时·问她公司是否对她下达“禁爱令”时·她妙语以“我是老板”回答·公司大小是由自己决定·连感情都完全不受限制·接下来即将推出个人全新专辑·未来也会朝向大屏幕发展·

古装女神是如何炼成的

如今的电视屏幕上的古装美女几乎被杨幂·张檬·唐嫣·郑爽这些小花承包了·尤其是张檬·

在古装剧市场撒欢到底·光是2014年就贡献了《天龙八部》《鹿鼎记》《陆小凤与花满楼》《古剑奇谭》等几部古装大制作·今年的《少年四大名捕》又令她人气飙升·再加上接下来即将开拍的《诛仙》电视剧版·这菇凉又要霸占2015年的古装荧屏了·

混网游圈子的都知道一部被称做“后金庸武侠圣经”《诛仙》的神作·张檬的出道就是赶上了这样的好时机·年仅18岁的她与任贤齐在《诛仙恋》MV里演绎了一段伤感凄美的三角恋情·COS魔女碧瑶让她一举成名·从此开启了她的古装武侠小花生涯·在新版《天龙八部》中张檬又独挑大梁饰演“王语嫣”·金庸武侠剧一直是许多观众的最爱·而《天龙八部》更是脍炙人口的经典大戏·她坦言自从确定接下王语嫣一角时·网络各种声音不断·好坏参半·对此倍感压力·她决定以自己的思考方式·不听·不看·完全的投入剧本中·就是希望能演出属于张檬的“王语嫣”·

再后来到《天涯明月刀》中天真烂漫的周婷·到《美人无泪》中善良唯美的海兰珠·《陆小凤与花满楼》中活泼可爱的阿信·最后到《古剑奇谭》中精明强干的方如沁·张檬完美的塑造知性唯美的气质成功收获了观众们的芳心·这其中方如沁的造型特点尤其突出·因而在“古剑女人帮”中张檬也因演技而备受肯定·被网友评为“嫁人当嫁大师兄·娶妻当如方如沁”

在争议中成长

今年将满27岁的张檬从出道以来就一路和名导名演员合作·有人质疑她有后台·心直口快的张檬说：“如果我做人特别差劲·观众也特别不喜欢我·或者我演的剧导演们看都看不下去·那我再有关系也演不了·娱乐圈又不是你家的·不可能花钱或者有关系·就能得到角色·”而对于网友将她和袁姗姗奉为“莫名其妙就红了”这件事·张檬霸气侧漏地说：“可能这句话我的重点不在于‘莫名其妙’·而在于

“坚持自己选择的， 相信自己所坚持的”

‘红了’。我觉得很好，至少大家关注我这个人。我会拿自己今后的作品来说话，而不是自己的名字。”

如果张檬坐在那里不说话，想必你会觉得这只是一个女生。爱穿白色的裙子，热爱和Hello Kitty有关的一切物件，连“自拍神器”都是粉红色的。但是一切天真美好的外在，都无法阻止张檬那颗赤裸裸的御姐心。她说：“我觉得我就是有野心啊，那就是我，别人怎么看我无法去控制。我对自己人生规划很清晰，别人的看法无法影响我前进的脚步。”嗯，难怪张檬的粉丝们称她为“檬主”。

主动寻觅爱人

无论是“女神”王语嫣，还是“中国好老婆”双儿，亦或是“大家闺秀”方如沁，张檬在剧中的感情生活都颇为丰富。可谈到戏外，她开始调侃自己是“老大难”，更自曝父母一直在催婚。“我爸妈老催我，‘什么时候能找一个？’我现在只是在接触，但还没有好上，像现在这个年龄，一定要非常认真才能下手，因为伤不起了。我即便伤的起，爹妈还伤不起呢。”

与男星合作，屡屡传出假戏真做，被问到绯闻，她一律否认到底。对自我要求很高的她说“我爱上的只是当时的角色”，承认自己入戏很深，不免让人怀疑，但不会投入私人情感。坦承自己对于爱情是属于比较主动的，但现实生活中还没有这样的对象出现。虽然外界有一些言论和误解，但其实都是媒体编造出来的，真的还在找。



GEEK Q&A 张檬 (GEEK=G 张檬=Z)

G: 纵观这些年你所演绎的作品都有一个共同点·都有一个旧版的经典之作在前·你接拍新版的话·会有压力吗·是否会去借鉴前辈们的表演?

Z: 如果是我看过的·就会有一些借鉴·但是每个角色都会有自己的影子·比如一想到《家有仙妻》·耳边就会出现《失恋阵线联盟》的曲子·这部剧在我儿时特别红·《天龙八部》也是这样·我现在唯一的感受·就是很幸运拥有这样的机会·

G: 古装戏你拍得很多·有打算转换战场·回归都市情感偶像剧吗?

Z: 当然有啊·很多采访都问我是不是偏爱古装·其实真的不是·我今年拍了两部现代戏·希望可以呈现给大家不一样的感觉·

G: 能接受裸戏吗?最大的尺度是什么?

Z: 裸露的成分来讲是可以接受的·只要剧情需要我都可以·我个人的尺度是没有尺度·可能我应该会为角色服务·但目前来讲还不是太希望去挑战这方面的东西·我觉得我接下了这部戏·说明了这个人物值得·只要我接了·肯定我会去完成它·我不会去参杂我私人的情感进去·要么我就不接·

G: 你很年轻就有了那么多的作品·平时也很低调·可以跟我们聊聊平常都做些什么?

Z: 低调的概念是什么啊?首先你做的行业已经是大家关注·在众目睽睽之下·那我觉得我在生活当中·就是按普通人的生活去过·在我家的小区楼下遛遛我家的小狗·散散步我就觉得好幸福·生活·闭着眼睛想想·好像一年多没有这样的生活·其实那种感觉才是我特别特别想要的·

G: 如今你也有自己的工作室·能谈谈是如何经营的吗?

Z: 进华策(张檬公司)之前·我的工作室只是几个工作人员围在一起·帮我做事·但是这并不是作为一个项目在运转·今年逐渐往这个方向在转型·我的戏我都在参与制作·但是这样说有点大·我愿意去学习制作·也会和老板探



讨·某个角色谁演比较合适·其实不是说我来决定谁演·而是老板看我对这个市场的敏锐度怎么样·因为这是制作人的第一步·所以我现在忙着学习怎么找定位·什么是好剧本·什么演员是上升期·怎样可以让这部剧大卖·

G: 很多网络小说改编的热剧收视率和口碑都很好·你的工作室目前有在筹拍或进行的项目么?

Z: 很少看这些戏·因为基本都在拍戏·看剧本·但是是一些网友热议的小说都知道看过·看的时候也会很有代入感·现在工作室还没有进行的项目·但是有这个意向·

G: 戏中很多时候都是倒追男生·在现实中你是一个主动的人吗?

Z: 你是说《天涯明月刀》和《古剑奇谭》吧!那其实也是剧情需要的·但其实是很轻松的·比如说我要去追他·我就要跟他耍嘴皮子或是逗小聪明·我是“青春美少女”、“长夜漫漫无心睡眠”可能这些东西会很多·演起来是挺轻松的·其实我个人在感情方面是比较主动的·但是还没有机会让我碰到想倒追的男生·

G: 被誉为娱乐圈的劳模·你觉得现在所取得的成绩主要在于?

Z: 我不觉得自己已经做得很好了·还有很大的空间要努力·希望能多和优秀的团队·演员合作·

G:被网友评选为“新四小花旦”之一，自己感觉怎么样？

Z:其实大家喜欢我，给我掌声，我觉得作为一个演员，或任何一个人来说，都会挺开心的，因为你被大家认可了，但是我觉得被认可一部剧，或是某一个角色，不代表你永久性这样持

续下去，所以你今后要做的还是要继续保持这样的状态，就要接更多让大家喜欢的角色。

G:未来有没有想要挑战什么不同的角色？有以谁为目标？

Z:其实现在工作安排都是比较满的，可能要

安排也是明年年中以后了。其实说实话我不是一个有大计划的人，我是一个比较爱规划事情的一个人，所以所谓的标杆，我还没有刻意地去找。

G:如今你特别像圈内女劳模，一部接一部戏的拍。这么忙，能考虑到感情的问题吗？

Z:当然要考虑，感情难道非要等到40岁以后再考虑吗？其实很忙对演员而言就是一种损失。但也没办法，你的工作性质就是这样。你没有节假日，端午节别人放假了你还得拍，对于演员和演员的家人来说也挺无奈的，但父母也表示支持。我觉得不论职业，只要大家心理都很阳光很开朗，我觉得不会去拒绝交男朋友。

G:出道以来，几乎每部戏你都是和帅哥合作。像是钟汉良、霍建华、马天宇、乔振宇，如果让你从他们当中挑一个做男朋友，你选谁？

Z:每个人性格都不一样，我这个人吧，挺爱交朋友的，所以一到剧组，就会和大家打成一片。和他们相处都挺开心的，所以如果单从朋友的角度看，他们都挺不错。不过一定要选一个明星当成男朋友的指标的话，我会选彭于晏。我偏爱阳光的运动型男，一定要幽默好玩。

G:生活中你是野蛮女友类型的吗？

Z:我觉得不是。但可能由于自己性格比较像男生，所以某些时候在我身上还是会有“野蛮女友”的影子吧。

G:会找圈内的还是圈外的男友？

Z:说真的，我接触不到圈外的人。我天天都在拍戏，就此推断，找圈内的几率比较大。因戏生情也不是不可能的。但是我拍一部戏爱一个人的话，那就完蛋了。那你得交多少个男朋友啊。大家都是很职业的演员。当然我们要力求对戏的那一刻，他爱你你也爱他。

“不畏流言蜚语，朝着自己既定的目标前进”





恋爱Level



舒淇、杨幂、张雨绮陪你过七夕



爱情是什么?有人认为爱情是男女之间荷尔蒙发生的化学反应,最长时间只能持续18个月。问世间情为何物,直教人生死相许,与其他文化相比,爱情显得更难能可贵。

《情敌蜜月》

纵观今年暑期档爱情电影市场,又赶上七夕情人节,这架势又得拼个你死我活出来,到底是喜剧类型的爱情片能道高一尺?还是传统抒情爱情片能魔高一丈?反正GEEK君也不嫌事儿大,下面推荐三部迥异的爱情电影让大伙去影院解解暑吧!



《情敌蜜月》张雨绮霍建华为爱而战
由韩国“浪漫爱情教父”郭在容监制,张鹏程任制作人,张林子执导,张雨绮、权相佑、霍建华和施予斐领衔主演的浪漫爱情喜剧《情敌蜜月》即将为爱而战!作为国内首部“大数据定制”浪漫爱情喜剧,《情敌蜜月》四位主演利用数据分析爱情,寻找真爱的过程中,发生了一系列剪不断理还乱的爆笑爱情对碰。

小雨打抱不平,“夏小雨是个很专一、执着的女人,只是不太懂得在感情上变通,但是她的男友许默不辞而别另娶她人,确实让她难以接受”。遭此情变的夏小雨,因此引发了一系列为夺回旧爱而斗智斗勇的搞笑戏码。

为爱而战浪漫喜感兼顾

两位配对专家假扮情侣,在执行一次拆散富豪千金任务中,却偏偏情逢敌手,在蜜月旅行中上演了一场斗智斗勇最后谈情说爱的浪漫喜剧故事。影片继续延续了“美人、美景、心动”郭在容经典浪漫爱情片三要素颇具亮点。

情敌复仇大战火力全开

在《情敌蜜月》中,与张雨绮相爱十年的霍建华突然另结新欢,这让张雨绮为自己扮演的夏



看点
作为一部国产浪漫爱情喜剧片,《情敌蜜月》拥有深度打磨的剧本、精良的制作,以及情敌等当下热点话题。影片中主角们在游轮上另类追爱,充满了独特的情感魅力。

看点

任贤齐导演处女作《落跑吧爱情》为爱大冒险
任贤齐不惧鲜肉勇敢追爱 舒淇花
落谁家成悬念



《落跑吧爱情》

演绎最走心的爱情

舒淇引全民“奔跑”追爱

公路爱情电影《落跑吧爱情》由任贤齐执导自演·特邀女神舒淇联袂主演·力图为大家在奉献出一部最“逗比”的公路爱情片。《落跑吧爱情》主打“落跑”牌·讲述一个富家女千里逃婚·遇上穷光蛋被坑的爱情喜剧·堪称本年度最“不一样”的爱情。当一次狼狈不堪的旅行变成了一场不顾一切的爱情·男女主角会擦出怎样爱的火花也成为该片的一大悬念。

当“富家女”遇到“穷光蛋”：
任贤齐舒淇带你私奔

《落跑吧爱情》是任贤齐跨界做导演的处女作·对于首次执导电影·任贤齐称压力与挑战并存·而有幸与女神舒淇合作也着实圆了他的一个梦。《落跑吧爱情》作为一部逗比的公路爱情喜剧·人物的设置颇具槽点·一个是苛刻又自大的傲娇富家女叶纷纷·一个是蠢萌又和善的穷光蛋阿武。当一次狼狈不堪的旅行变成了一场不顾一切的爱情·落跑准新娘与他的海岛贴身管家之间会擦出怎样的爱情火花?这次·任贤齐·舒淇带你勇敢私奔。

银幕情侣新定义：“落跑”式爱情称霸
与其它疼痛伤情类爱情片相比·《落跑吧爱情》以其不俗的格调·冒险的精神上演了一个浪漫私奔的故事。该片喊出“抛下全世界·只为遇见你”的浪漫誓言。爱情本不该趋附妥协·伤痕累累。《落跑吧爱情》旨在激发每个人内心的“落跑情”·我们内心深处都曾为爱情疯狂。在2010年的《非诚勿扰》之后·舒淇就鲜见出现于爱情片·在近来的《一步之遥》、《聂隐娘》等大片中逐渐风靡·也将她送上了戛纳红毯。而在《落跑吧爱情》里舒淇重现爱情片中饰演多金自律的叶纷纷·上演一段为海岛小伙落跑的冒险爱情。

我的心 澎湖
落跑吧爱情





《恋爱中的城市》

高颜值CP牵手欧亚浪漫之都

七夕浪漫爱情电影《恋爱中的城市》集结杨幂、白百何、阮经天、黄轩等十位偶像明星组成华语爱情电影最强阵容，关锦鹏、岩井俊二、魏德圣三位亚洲电影大师联手监制。影片取景布拉格、上海、巴黎、北海道、佛罗伦萨5座具有不同文化气息的城市，五对男女主人公在世界各地寻找爱、邂逅爱、收获爱、重温爱，他们的爱情故事完美地诠释了“爱上一个人，恋上一座城。”

七夕爱情甜蜜首选 众情侣带你漫游“恋爱中的城市”

《恋爱中的城市》里五对情侣分别在全球五大

具有不同文化气息的“恋爱圣地”取景，分别上演了风格迥异的爱情故事。如果说杨幂、郑开元负责在布拉格上演爱情的“猫鼠游戏”，那么江疏影与李贤宰的搭档上海则负责“美食美食”，而张榕容与黄轩在巴黎上演“艳遇邂逅”，江一燕与张孝全则远赴北海道“修复”爱情，白百何和阮经天在佛罗伦萨更是把好莱坞式的“转角遇到爱”演绎到极致。片中的浪漫气息，弥漫在城市的每一个角落，影片的每一帧，都在提示着最初遇到爱情的那次心动。

实力监制用电影“表白”

除了极其养眼的明星阵容外，影片还邀请到了关锦鹏、岩井俊二、魏德圣作为监制，全程把关

电影的拍摄和制作，使影片不仅有高颜值，更拥有了高质量的创作保障。有业内人士表示，《恋爱中的城市》拥有强大的主演阵容，商业号召力自然不言而喻。而更值得一提的是，关锦鹏、岩井俊二、魏德圣三位监制均是拥有上佳代表作的大导，有他们坐镇，无疑为《恋城》的电影品质上了“三保险”，再加上旖旎的城市风光和浪漫的爱情故事更可谓锦上添花。

关锦鹏导演表示，《恋爱中的城市》初衷就是拍好的故事、拍好的爱情，他更把这次创作看作是年轻观众的对话，与年轻偶像们的合作。魏德圣监制表示，五个故事都是不同的视野，让这一部电影感受到五种恋爱，环境和演员能够更贴近故事，更贴近观众来呈现给大家！

看点
辣妈杨幂牵手小鲜肉郑开元一玩的就是猫捉老鼠
《恋爱中的城市》跟着电影去旅行
BLOVES的独家记忆，最美在遇见彼此的城市

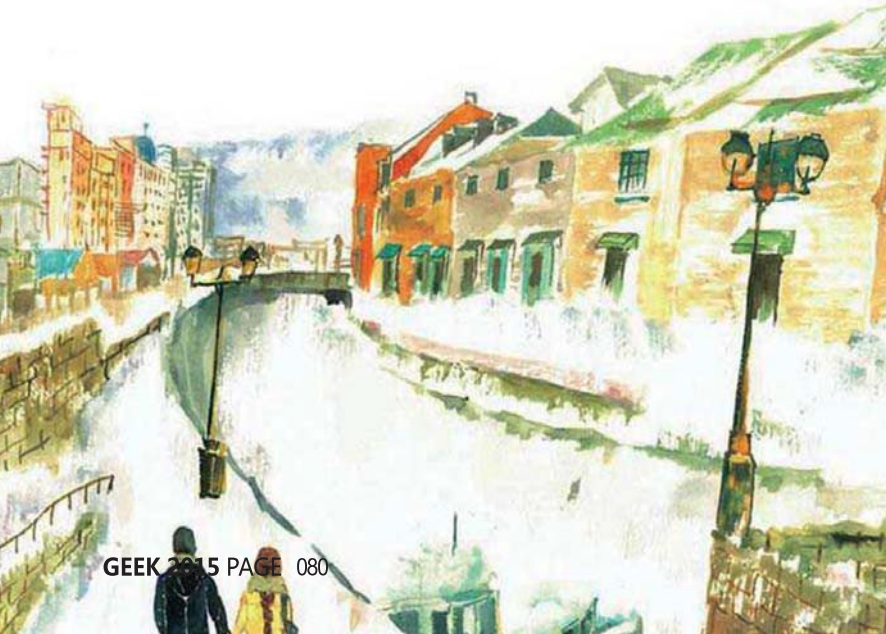



由蓝色星空影业和博纳影业联合出品的犯罪悬疑力作《烈日灼心》已于8月27日全国上映,电影一开局就利索交待谁是罪犯,但逃离犯罪现场后是否有路可逃才真正成为更强烈的焚心动人之处。电影中拔枪制暴、绝地追车、尖针缝伤、高楼追凶、死刑直播等场面让人汗手惊心,更“可怕”的是,三位主演邓超、段奕宏、郭涛在拍摄过程中全来真的,脱俗的剧情和表演稳立大尺度标杆,“不一样”的观影体验全面刷新国产刑侦犯罪片的尖叫指数。

《烈日灼心》

摒弃好莱坞式英雄



重新相信“中国男人的血性”

《烈日灼心》是一部“太不一样”的电影,除在类型感和商业性上的大尺度突破以外,还对人与人之间尤其是男性之间丰富的情感层次抽丝剥茧道尽款曲,让许多女观众刷新耳目:“重新相信,中国男人是有血性有魅力的。”三位影帝和众多演员的合力把电影带向高峰。此外,不免可以猜测出影片中的人物关系和他们的情感羁绊,影片中最为精彩的人物情感大尺度包括了影片中涉及邓超饰演辛小丰的同性情爱场面,以及首次曝露的三个男人对最爱的女儿“小尾巴”倾注父爱的闪光点,可谓是包

含着烈日下五种爱的大尺度。

重新定义“中国式英雄”

《烈日灼心》里面的警察英雄和好莱坞电影中的英雄十分不同,在高楼追凶一场戏中,手持斧头的警察死命追逐逃犯,但不到一秒钟就在挥动利器时惨叫坠落,这和身手不凡、处处得胜的好莱坞式英雄大相径庭。另外邓超的死刑直播和郭涛的尖针缝伤也是好莱坞所没有的真实拍摄,这些画面又为影片奠定了相当大的观影期待。



《三城记》

演绎铁汉柔情

由刘青云、汤唯、秦海璐、井柏然领衔主演的影片《三城记》改编自成龙父母的真实故事。刘青云饰演的道龙以爱抗命，霸气宣称，“别信命，信自己”，同时还温暖告白汤唯，“我会等你一生一世”。另外井柏然和秦海璐两人在片中的“姐弟恋”也非常动人。

刘青云霸气示爱告白汤唯

刘青云饰演的道龙和汤唯饰演的月荣的爱情路从安徽、上海一直追逐到香港。两人在徽州水乡初遇，爱情开始萌芽，之后更私定终身。谁知命运弄人，两人被迫分开，之后在上海重逢。乱世中，面对不得已的分离和生命威胁，道龙和月荣从相遇到分开，从找寻到重逢，而这一经历则恰恰是现代所讲的异地恋，但因两人的坚持和付出，这对异地恋情侣终于携手一生。

道龙与月荣背井离乡、偷渡过海、被追杀、落水、开枪自卫、被人潮冲散等，让观众也感受到他们爱情的轰轰烈烈，也被他们为爱不顾一切的勇气和坚持而感动。

导演张婉婷鼓励年轻人勇敢追爱

电影《三城记》不仅巨星云集，最让人期待的是一流的制作班底。作为电影圈的金牌搭档，导演张婉婷和监制罗启锐名声斐然，两人尤为

擅长展现影片中的时代情怀和当地的城市特色。这次张婉婷夫妇瞄准爱情题材，历经三年时间筹备，将十年前创作剧本，用十倍于《岁月神偷》的宏大投资，打造出感人至深的浪漫爱情影片。张婉婷希望通过上一代的爱情故事鼓励现代人勇敢追爱，“我觉得爱情很多是共通的，现代人表面上很潇洒的感觉，但其实也希望找到一个永恒持久的爱人，可是现在这种坚持已经不存在了。”

范冰冰李晨重庆约睡慕思

共启第七届全球睡眠文化之旅

冰晨不远，就在山城。8月8日晚，全球健康睡眠领军品牌慕思主办的第七届全球睡眠文化之旅欧洲站——“我们与世界一起入梦”相约重庆，在重庆大礼堂正式拉开序幕。当今娱乐圈最炙手可热的情侣——国民女神范冰冰携手男友李晨空降山城，出席活动现场，与慕思一道共推健康睡眠大公益。



自今年范冰冰李晨在微博上公布合照，留言“我们”，正式承认恋情以来，这对甜蜜的娱乐圈情侣就吸引了全国人民的眼球。在8月8日晚，由慕思寝具主办、著名节目主持人戴军主持的全球睡眠文化之旅欧洲站启动晚会中，随着精彩的弦乐团演奏、惊艳的绸吊表演、震撼的“云”音乐系统短片播放结束，高富帅男神李晨在粉丝们火爆的千呼万唤中闪亮登场，一开口便用重庆方言与现场观众打招呼，引起一阵尖叫。随后，大黑牛又在现场和幸运观众玩起了当下非常火热的“撕名牌”游戏。

等到国民女神范冰冰登台时，现场气氛再次达到高潮，观众的呐喊声响彻整个大礼堂。伴随

着热烈的欢呼声，女神大方地分享了自己的皮肤保养秘诀，强调了睡眠的重要性，并表达了希望加入慕思主办的梦想100公益活动的心愿。

随后，姚吉庆总裁向冰晨送出了爱情美满的衷心祝福。在一片欢乐和感动之中，第七届全球睡眠文化之旅仪式正式启动，承载着人类的健康睡眠梦想，慕思再次开启了影响全球的世界睡眠文化之旅！

自2009年以来，慕思举办的全球睡眠文化之旅活动已经涉足到了世界各地，呼吁人们关注和重视睡眠质量。慕思用6年时间将全球睡眠文化之旅这一全球性的公益活动带给了全世界。

“开心麻花” 是如何拧成的

开心麻花于2003年首创“贺岁舞台剧”概念，并在此后10年时间里，陆续推出了21部舞台剧，剧剧成为京城文化热点。开心麻花系列舞台剧在北京及全国中心城市上演超过2000场，为百余万观众带来了无限欢乐。现在，开心麻花已经成为国内舞台剧领域最具市场号召力的民营机构，无数年轻人高度喜爱开心麻花已经成为一种社会现象。



改变了话剧的市场生态

“它让话剧走下了高高在上的艺术神坛，把渐渐对话剧失去兴趣的年轻人重新拉回剧场”

开心麻花·一开始就与众不同·2003年底·受话剧《翠花·上酸菜》的启发·开心麻花的创始人张晨·遇凯等人创作了我国第一部贺岁喜剧《想吃麻花现给你拧》·相较于传统话剧的严肃性和哲思性·《想吃麻花现给你拧》融合了相声·舞蹈·魔术等多种艺术形式·讲述方式搞笑·语言风趣幽默·情节妙趣横生·而内容却极具讽刺性·批判了社会上的种种不良现象·比如拜金主义·明星炒作等·

更令人意外的是·开心麻花还要将作品搬上千人以上的大剧场——反话剧的小众化特点·消息一出·周围响起了一片反对声·这也难怪·一直以来话剧界对喜剧都不重视·认为难登大雅之堂·没想到·作品《想吃麻花现给你拧》在大剧场的舞台上·一演就是40场·



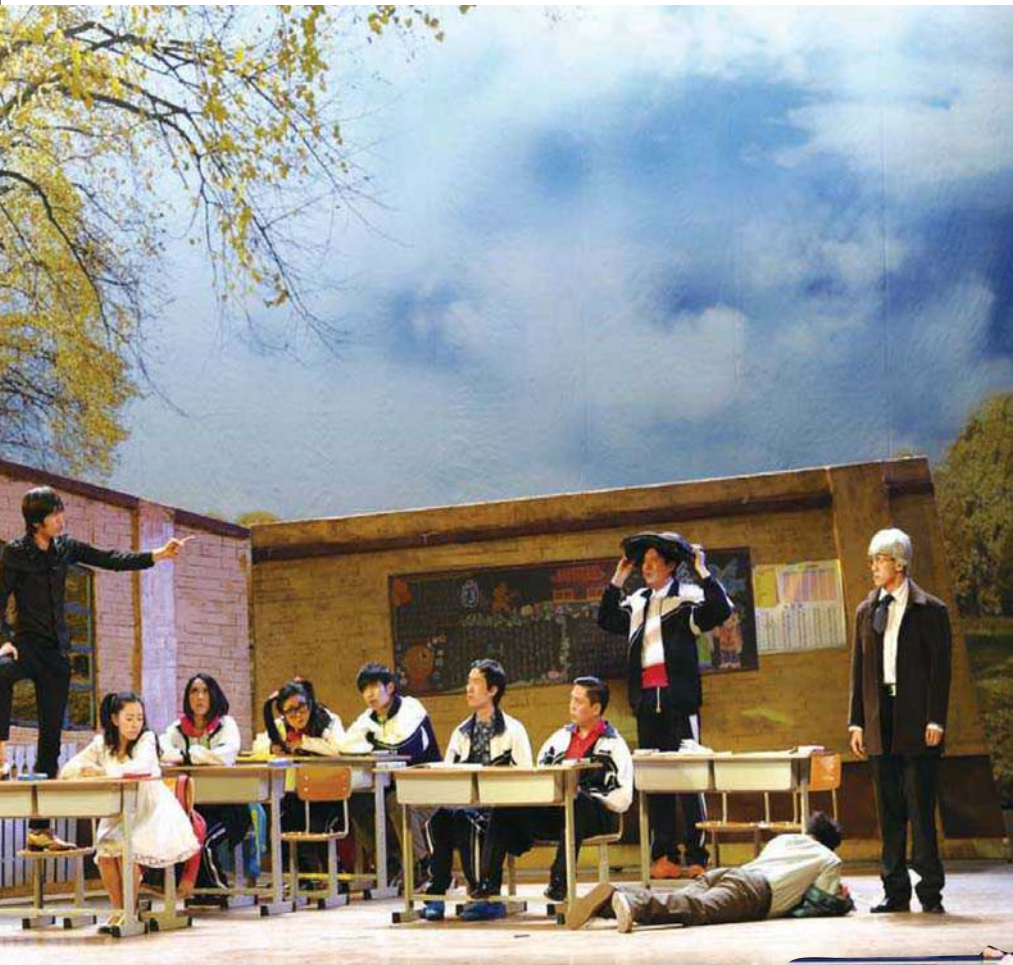

市场化运作成就了开心麻花

“独具特色的会员制, 机动灵活的营销策略”

开心麻花开启了国内商业话剧市场, 从另一个角度说, 也是市场成就了今天的开心麻花。不管怎么说, 开心麻花积极开拓并适应市场, 是其成功的重要法宝。早年当很多文艺院团还不知市场为何物时, 刚入行的开心麻花, 就开始了培育和开拓市场的工作, 并最终形成了独具特色的会员制, 吸纳了10万“铁杆粉丝”。

不仅如此, 对于观众较为敏感的票价, 开心麻花早在2003年就实行“买一张票加50元送一张”的营销策略。此举不仅在客观上降低了票价, 更重要的是能够吸引观众入场, 在市场尚未成熟的情况下, 对于培育市场具有极大作用。现在包括北京人艺在内的很多文艺院团都在学习开心麻花当初的做法。



此后, 为了让更多带着“麻花风格”标签的作品冒出来, 张晨等人干脆到工商局注册了一个文化传媒公司, 名字就叫“开心麻花”, 以为人民娱乐服务为宗旨。9年的时间里, 开心麻花交出了17部话剧、2部音乐剧, 演出场次更是高达2000多场, 叫好又叫座。“麻花效应”也逐渐从北京刮向全国, 年营业额达五六千万元。

从此他们让话剧走下了高高在上的艺术神坛, 把渐渐对话剧失去兴趣的年轻人重新拉回剧场。开心麻花所走的商业话剧路线, 改变了话剧的市场生态, 极大地推动了10年来话剧的市场化发展。

每部作品都要比上一部有新意

“要想出新意, 没别的好办法, 除了勤奋, 还是勤奋”

开心麻花作品, 最大特点就是包袱多、笑点多, 几乎每场演出, 观众都能从开场笑到散场。有网友写道: 每次看麻花剧, 都会笑到肚子疼。开

心麻花每部剧上演前通常要排练3个月, 而在排练前, 光剧本修改讨论就要在6个月以上。

因为搞戏剧创作的人都知道, 剧本是根本, 剧本不过关, 一切都无从谈起。即便剧本定稿, 在排练过程中甚至演出后, 也会不断打磨修改。在开心麻花的排练厅里, 你经常会看到这样一幕: 十几个演员和编剧、导演一起发呆, 有时一愣就是一两个小时。

那么, 对于开心麻花, 什么才叫“好”呢? 开心麻花定了一个规矩: 每部作品都要比上一部有新意。就像悬在头顶的达摩克利斯之剑, 这条规矩时刻逼迫他们“不断想出新的主意”, “要想出新意, 没别的好办法, 除了勤奋, 还是勤奋。”每到年底的演出旺季, 开心麻花的主创人员, 都是每天从上午10点工作到晚上10点, 而这两年参加春晚的主创人员, 每晚单位的排练结束后, 还要参加春晚节目的排练, 常常一干就是一个通宵。

铜管五重奏

世界上最“年轻”的室内乐形式

铜管五重奏 (Brass Quintet) 这种室内乐形式萌芽于英国工业革命时期,正式成型与第二次世界大战结束后的美国,是世界上最“年轻”的室内乐形式。铜管五重奏由两支小号 (Trumpet); 一支圆号也称法国号 (French Horn); 一支长号 (Trombone); 一支大号 (Tuba) 组成。铜管五重奏几乎能演奏所有时期以及所有风格的音乐,加上铜管乐独有的音色特点和“战斗”风格,一改室内乐给人“娇贵”的映像,在国际上迅速获得了极大的欢迎。

铜管五重奏大约在上个世纪80年代传入中国,随着国内经济能力的迅速提高和信息量的迅速增长,铜管五重奏在中国得到了长足的发展和进步。近年来在国内诞生了包括中央音乐学院中国铜管乐团、中国国家交响乐团铜管五重奏、重庆铜管五重奏等具有相当水平的铜管五重奏或者铜管十重奏乐团。

重庆铜管五重奏

重庆铜管五重奏成立于2008年7月,由小号:刘鸥盟、梁领;圆号:董波;长号:范杰;大号:苟将五位铜管乐演奏家组成。五位铜管乐演奏家曾分别夺得过各类国际管乐比赛的奖项,其中不乏高级别比赛的大奖。他们曾经分别在国内外各大职业乐团受聘、兼职或借用。

重庆铜管五重奏的音乐会以“曲目量巨大、作品难度高、自己改编为主以及铜管乐剧目”而著称,多年来在全中国范围内吸引了大量的演出商和管乐爱好者的关注和追捧。2012年重庆铜管五重奏成立5周年时在北京音乐厅举行的专场音乐会得到了中国当今最高水平的铜管乐界的演奏家、教授、老一辈无产阶级艺术家、教育家的一致肯定和认可,大多数人都以“惊叹”、“感动”等字眼形容当天音乐会现场的感受,许多业内人士甚至留下了眼泪……除此之外,重庆铜管五重奏的音乐家也热衷并积极参与了如湖南卫视《我是歌手》以及北京卫视《环球春晚》等娱乐节目。

重庆铜管五重奏

《疯狂的铜管音乐》



“疯狂的铜管乐”音乐季是中国以“自黑”画风和“逗比”形象演出风格的音乐会,重庆铜管五重奏系列音乐会就是以这样的演出形式在全国都受到很热烈的反响。接下来他们将于9月18日在国泰艺术中心举办主题音乐会,为观众呈现精彩的视听盛宴。从今年9月开始直至2016年6月或7月将以每月1-2场主题音乐会的形式为观众推出专场演出。就让我们一起走进“疯狂的铜管乐”的世界吧!

2015年9月26日——《亮剑》战争歌曲专场音乐会
2015年10月17日——《歌剧很时尚》歌剧专场音乐会

中国第一大、亚洲第二大的JZ Festival爵士，涵盖了民谣、流行、摇滚、电子等多种音乐元素，充分展现爵士乐博大、宽广、自由的精神。爵士上海音乐节·重庆站演出将于2015年9月19、20、21日在国泰艺术中心举行。

9.19日 赵可·能性乐队音乐会

国际上备受瞩目的一个中国爵士歌手赵可，2006年，他的“赵可能性”乐队在加拿大蒙特利尔爵士节演出。2007年，受邀在日本横滨爵士节演出。同年，受邀在美国肯尼迪音乐中心登台演唱，成为中国爵士的一个鲜明符号。除了西方的传统经典爵士曲目之外，他们的演出曲目还有改编的老上海歌曲以及由乐队主唱Coco/赵可和乐队各成员的原创音乐。

他们结合上海老歌和现代爵士乐，探索东方古典音乐文化与西方现代爵士元素结合的可能性。乐队2006年首张专辑《梦境》在中国、加拿大和美国发行。在他们原创的作品中，体现了各种音乐形态。

9.19日 李晓川四重奏音乐会

李晓川，是当今中国最富有才华、最受追捧的青年爵士小号演奏家、作曲家、教育家，中国爵士乐界的领军人物之一，也是贝司大师Eddie Gomez的爱徒。他目前担任上海音乐学院现代器乐与打击乐系爵士乐讲师以及北京现代音乐学院爵士音乐学院管乐系主任；是中国中央电视台“光荣绽放”中国十大管乐演奏家之一。

2013年2月，他与3次格莱美奖得主2次拉丁格莱美奖得主的爵士贝司大师Eddie Gomez在中国举办音乐会并进行李晓川个人专辑的录制。他的首张个人专辑“新时代——The New Age”于2014年5月发行，专辑代表了“新时代”的到来，经典与未来感实足，属于李晓川的“新时代”，是极具个人化的音乐写照，是一种主观而颇有煽动性的音乐能力。

9.21日 顾忠山三重奏音乐会

华裔美籍吉他演奏家/作曲家顾忠山是当今中国爵士乐界最具影响力的音乐家，教育家之一。他成长在美国加州洛杉矶，曾师从一系列一流国际音乐家：Ben Monder、Charlie Banacos、George Lewis 和 Carol Kaye。作为正在蓬勃发展的上海爵士乐界领军人物，顾忠山与来自世界各地的众多杰出音乐家都有过密切合作，包含格莱美奖得主——美国爵士名伶Dee Dee Bridgewater，金曲歌后——顺子、莫文蔚、那英、李荣浩、陈楚生等。



爵士上海音乐节自2005年已成功举办10届，在每年的金秋吸引数万观众的目光。涵盖户外爵士环城、露天绿色音符、室内剧院大师殿堂3种形态，结合上海城市文化特色，邀请来自世界各地的音乐大师汇聚一堂，献上60多场世界级音乐演出。

JZ Festival

爵士上海音乐节·重庆站



70 80 & 80 90 教你花式追男神

《7080》是一部303话剧社原创的情感话剧·是一部都市生活的真实舞台写照·四个在爱情中迷路的盲者·他们跨越了年龄的差距·却又时时凸显着年龄的差异·他们抛弃了最原始的感情观·却又与他人的价值观格格不入·他们生存·生活·都围绕着爱·

《8090》作为《7080》的续集·讲述的是80后李晨在经历了一段失败的感情后·一次偶然遇见了90后女生美辰·一场疯狂的100天女追男计划就此展开·当初恋式·女王式等各路奇葩

追男招数以默剧形式搬上舞台时·瞬间引爆全场笑点·9月24·25日走进国泰艺术中心感受这部诚意满满的山城话剧吧·

90后眼中的70、80一代 爱转角,你向左,还是向右?

两部剧从不一样的视角看待70·80·90·这是一个用90后的思维阐述70年代和80年代人物的爱情故事·无论我们是哪个年代的人·我们的思想是共通的·就像我们每个人都会犯错一样·我们对待爱情的态度·观念·其实在最初都

是一样的·只是随着时代的不同我们表达方式不一样·结果自然有所不同·与其说本剧是讲述的70年代和80年代人物情感·还不如说是90年代人眼中的70·80·

其中一段男女主角零台词·却用夸张的肢体动作向观众展现了80后闷骚“大叔”遭遇90后奔放“女汉子”的酸甜苦辣·短短几分钟的时间·霸气的御姐·害羞的静秋·甚至删减前后版的武媚娘都一一空降舞台·当“大叔”撞上“女汉子”·花式追男神将会引发怎样的爆笑故事?

90后为爱引共鸣 80后为爱疗伤 偏离爱情轨道的四人能否重回正轨?

曾经遭劈腿受情伤的李晨沦为“爱情懦夫”，他感叹没钱不敢恋爱，不愿再全力以赴的爱一个人。而爱情至上的90后美辰却说：“金钱和权力只要努力就会拥有，而年轻时遇见对的人才更珍贵。我想珍惜的是未来可能会失去的，而你想要的是以后可以得到的”。90后美辰为爱而爱的“冲动”不但感动了男主角李晨，想也会令

台下许多80、70后观众唏嘘不已。现实生活中，有多少人从曾经的“美辰”变成现在的“李晨”，年少无畏的时候总觉得有情饮水饱，走入社会受到越来越多的物质诱惑，谁还记得爱情开始的初表。

美貌与智慧并存的叶秋是个女强人，不论精神还是生活，都略微带点洁癖，而宅男李晨是个典型的“经济适用男”，一次“精心安排”的租

房，两人开始了“同居”生活；杨旭阳是一个有点纯又有点不纯的女孩，一进社会便面临各种诱惑，“混迹”情场多年的张海文内涵、修养、钱、权、社会地位一样不缺。当“小萝莉”恋上“大叔”，当“女强人”遇上“经济适用男”，偏离轨道的四人是否会重回正轨？



场馆介绍

重庆国泰艺术中心作为标志性建筑对解放碑及其他地块形成起统领作用。既统一于解放碑地区现有建筑，又为解放碑地区

创造了新的秩序。艺术中心的大楼主体为红色，象一团燃烧的“篝火”，也象一艘起航的舰。中心及其森林广场与洪崖洞项目相连，直抵嘉陵江，给解放碑打开一个呼吸的窗口。



色彩方面具有地域性及鲜明的特征，在林立高楼之间，露出红色的边角，带给人们方向感和归属感。结合自身建筑功能的复杂性，创造一个与外部城市空间相互渗透融合的具有东方特质的肌理。利用传统斗拱空间穿插形式，以现代简洁的手法表达传统建筑的精神内涵。建筑中互相穿插、叠落、悬挑的构件，高高迎举、顺势自然，正是重庆人最本质的精神追求。

演出地点：国泰艺术中心剧院
演出时间：2015年9月24-25日 19:30
票 价：40/60/75/100/150元（早鸟票）
购票咨询：023—63860588



扫一扫·在线选座购票

久石让《天空之城》以他那充满童心,却又能够阐释哲理的灵性音乐创作,被人们称为触动灵魂的音乐圣经。宫崎骏《天空之城》可谓是日本动漫当中最具知名度和最受大家喜欢的作品。当久石让遇上宫崎骏,一部部经典动漫随之诞生,一首首音乐传奇划过心际。2015年9月26日重庆大剧院将迎来这美妙的音乐盛会,大屏幕生动的动漫画面,在西区爱乐室内乐团的演奏衬托下,让我们的灵魂里最纯真的力量雀跃,飞扬,感受灵性与超然的美。

中秋最好的音乐礼物

宫崎骏·久石让天空之城大型视听音乐会



演出时间:2015年9月26日
演出地点:重庆大剧院
演出票价:40/100/180/280/480/680元
订票资讯:023-61863166/88/99

演出时间:2015年10月5日

演出地点:重庆大剧院

演出票价:100/180/280/380/480/680/880元

订票资讯:023-61863166/88/99



国庆黄金周帕尔哈提演唱会

很多人通过《中国好声音》知道了帕尔哈提,然而如果你稍微搜索一下这个名字,就会发现这位大众眼里的“新人”其实早已名声在外:2005年组建酸奶乐队,2010年酸奶乐队赴德国举办四场音乐会,在德国引起轰动;2012年帕尔哈提加入德国全明星乐团担任主唱及吉他手,并远赴土耳其演出;2013年帕尔哈提在德国与各国音乐家交流演出;同年4月酸奶乐队在德国出版唱片《来自塔克拉玛干的摇滚》这张专辑入围了当年“欧洲世界音乐奖”年度最佳专辑,还受到英国BBC广播的专题节目推荐,受到极大关注。

5年前,德国东方艺术节艺术总监迈克尔·德雷尔在乌鲁木齐发现了帕尔哈提和他的酸奶乐队,当时迈克尔听完他们的一首歌后感叹道,帕尔哈提的音乐完美无瑕,非常特别,并邀请他们定期在欧洲表演。而当帕尔哈提站在《中国好声音》的舞台上时,这位33岁的维吾尔族音乐家,用他那低沉而沙哑的声音,征服了观众。现在,将近一年过去了,他仍未改变自己的想法:和观众分享一切好的音乐。

帕尔哈提也希望乐队的表演形式能够丰富多彩,会有古典音乐、流行音乐、传统民族元素、即兴创作等。十几位乐队成员来自欧洲和亚洲,期间略有调整,常驻人员包括亚美尼亚赞美诗演唱者易卜拉辛·凯尔维、叙利亚女高音歌唱家迪马·奥尔绍、德国蝎子乐队鼓手约阿希姆·德尔克等。目

前,准备工作正在进行中。“我们不会局限于单一的风格,我们希望分享一切好的东西。音乐没有界限,一切都可以融入其中。”帕尔哈提说,“我的音乐可以很闹,也可以很安静。”

乐评人耳帝这样评价帕尔哈提的歌曲:“刻意地低八度、尾音往下掉、诸多语气词、失声、暗哑、声带裂开,总结为一个词就是‘高逼格’。”不少人觉得“欣赏不能”、“毫无美感”,而有人则认为这种质朴的声音击中了泪点,“帕尔哈提”已然成为时下热议的焦点。10月5日,帕尔哈提将带领德国全明星乐团在重庆大剧院掀起跨界、跨国、跨文化的音乐旋风!当东方遇上西方,当流行音乐碰撞世界音乐,一场震撼心灵的演唱会将感动我们。



TVB视帝欲变小鲜肉,为重庆美女点赞

近日,2015天妃国际整形美容节暨TVB视帝黎耀祥见面会,在重庆天妃整形医院大厅举行。香港实力派演员黎耀祥盛装出席了本次活动。黎于当天见证了天妃“国际微创抗衰老中心”的成立,并现场体验了天妃整形的高科技抗衰老技术。黎耀祥在现场用重庆话与观众亲切互动,并倾情献唱了TVB热播剧《巾帼枭雄》的主题曲《义海豪情》,现场气氛瞬间被点爆。黎耀祥盛赞重庆美女性格直爽、皮肤白皙、身材也好,直言重庆妹子让人很心动。



请访问公司官方网站www.wd.com获取更多详细信息。

西部数据Red Pro 6TB惊艳亮相,系统存储密度大幅提升

西部数据最近宣布将备受消费者青睐的WD Red Pro的容量分别提升至5TB和6TB。西数Red Pro红盘家族是NAS系统及配备16盘位NAS的理想之选,且与普通WD Red红盘相比,该款配备更大的存储容量,可满足企业需求。全新的WD Red Pro 5TB和6TB在设计方面取得了突破,其128MB缓存促成214兆位/秒的数据传输率。基于NASware 3.0技术的强大支撑,该系列以数据保护性、NAS性能优以及出色的集成可靠性见长。



打破“扫地机无用论”,iRobot发布新品机器人

全球家用机器人品牌美国iRobot公司于近日在中国发布两款电商定制扫地机器人Roomba601/602。此次新品不仅继承了明星产品Roomba一直以来的优良基因与技术核心,同时也在价格上也更具市场竞争力。据悉除了搭载独家专利iAdapt人工智能系统,Roomba601/602还采用了AeroVac第一代吸尘技术以及一体式无分层设计的垃圾盒。此次新品Roomba601/602的官方售价为人民币2299元,真正做到让家家户户都可拥有真正好用的扫地机器人,打破“扫地机器人无用论”。



《男神时代》李菲儿、李贤宰合体宣传,助燃“超颜爱恋”

因电影《小时代》电影走红的气质男星李贤宰,日前携李菲儿来渝出席电影《男神时代》粉丝见面会,两位超颜值CP现身后就赢得粉丝连连尖叫。现场与粉丝和媒体共同交流了拍摄的心得。本片改编自人气网络小说《我本纯良》,以搞笑幽默的风格讲述了一段灰姑娘与王子之间的爱情故事。李菲儿饰演“傻白甜”灰姑娘,是高冷总裁任言恺一夜情的对象,霸道女总裁郑媛元的头号情敌。而灰姑娘与霸道女总裁之间的较劲也是本片一大看点。据悉,《男神时代》已于9月2日与观众见面。



《星语心愿之再爱》定档9月,试片口碑爆棚

近日,全新爱情奇幻电影《星语心愿之再爱》在重庆UME影城举办了媒体看片会。片中王传君化身呆萌宅男,开发了一款以自己为原型的“王鹏鹏8.0”程序去陪伴异地恋的女友;而“国民师姐”董维嘉则出演其女友,这对“萌神师姐”组合将上演一出充满奇幻色彩的“虚拟人机恋”。该片由曾获得上海电影节创投大奖的新锐导演邓科执导,韩国首席纯爱摄影师李俊奎出任摄影指导,金像奖最佳剪辑师陈志伟担纲剪辑,王家卫御用美术师黄家伦出任美术指导,金马奖获得者黄峥担任声音指导,张学友御用监制欧丁玉担任音乐指导。本片即将于9月11日全国上映。

传奇再现 弯道争雄:2015 BMW M赛道体验日激战蓉城

近日,最富激情的年度高性能车体验盛事——2015 BMW M赛道体验日成都站在成都金港国际赛车场展开鏖战。伴随着划破长空的引擎轰鸣与咆哮,BMW M全系悍将与面向未来的跑车BMW i8风雷出动,以电光火石的极速将王者雄风与赛道基因尽显无遗,为现场沸腾的人群带来感官与心灵的双重震撼。BMW M赛道体验日已连续在中国举办六年,带领众多客户与车迷领略了M无可比拟的超凡性能、引人注目的前沿科技以及肾上腺素飙升的驾控激情。M源于赛道的汽车文化以及对于驾驶乐趣的终极追求也得到了最有力的呈现。



新一代Parrot遥控机器人今夏与中国玩家见面

这个暑期High翻天,Parrot携13款顶尖科技遥控机器人再度来袭,海、陆、空畅行无阻!Jumping系列超级探路者可滚动、冲刺、曲线运动、90度转弯和跳跃至80厘米高度或距离!凭借其内置的广角摄像头、麦克风和扬声器,它们还能看、能听、能说;Airborne系列特技能手能够在空中做出翻转和回旋等动作,最高飞行时速可达18千米/小时;Hydrofoil系列无人机与水翼艇相连接,可浮于水面之上,其水面航行时速可高达10千米/小时。



观看 Parrot Minidrones视频:<http://i.youku.com/parrotcn>

“振华英雄 拳王争霸赛” 中外对抗赛完美收官

“振华英雄 拳王争霸赛”鏖战重庆中外对抗赛,日前在重庆江南体育馆激情落幕!此次中外争霸大赛拥有华丽的现场效果——炫目的灯光、硕大的显示屏、劲爆的音乐以及性感火辣的舞蹈,让现场3000余名格斗竞技爱好者们过足眼瘾,血脉偾张。当晚来自世界六国的16名搏击悍将激情对抗,捉对厮杀,比赛场面血汗横飞、惊心动魄。“搏击爷爷”陈铭与对手的“百岁大战”,更是获得来自观众雷鸣般的掌声和叫好。这场充满激情与悬念的搏击盛宴,让观众大饱眼福,特别是从外地特地赶来助场的观众更直呼不虚此行。最终中国以6胜2负的骄人成绩成为当晚的最大赢家!



不羁哥特 流线韵动

OTXAP 2015秋冬新款发布

2015秋冬季系列中·Onitsuka Tiger x ANDREA POMPILIO从新的浪潮·神游舞曲和90年代地下音乐中汲取灵感·真正做到打破时间的限制·从文化和视觉的维度加以审视·通过当代观点进行再次过滤·最终创造出焕然一新的标志性美学·令本季秋冬系列倍增光芒·象征着90年代运动精神的超大号鞋带的衍伸设计也被大胆运用在服装和背包上·与本季度秋冬系列的主风格一脉相承·或起到点睛之笔的作用·粗罗纹·腰部弹性蕾丝型鞋带设计·海绵状字母和人造皮革成为夹克·飞行夹克和派克大衣等经典运动装以及衬衫和针织衫的标志·夹克上带logo的双层宽衣领展现出强悍的力量·彩色拼缀与联名品牌单词的首字母遥相呼应·如OTXAP在整个系列中随处可见。



机型升级!爱普生应对票据打印新举措

国家税务总局已着手在全国范围内推广增值税发票系统升级·由此带动了各企业业对票据打印设备的更高要求·爱普生LQ-630K和LQ-730K以其高速耐用·打印清晰并且节省能耗的优势·完美应对各用户在此次增值税系统升级中对票据打印机的需求。

重庆丽笙世嘉酒店成功举行“笙·箫2015婚尚发布会”

最近·由重庆丽笙世嘉酒店和泰一婚礼共同举办的以“时光”为证·以“时尚”为名的婚尚浪漫发布会落下帷幕·活动现场众多嘉宾体验了由丽笙世嘉酒店·泰一婚礼·米乐高·风尚主持团队·艾欧造型·CAMlife卡莱等联合提供的高端婚礼服务;欣赏到了一场裸眼3D婚礼科技幻影视觉的饕餮盛宴;更有眼福的是·嘉宾们还有幸观赏来自土耳其BERTA价值30万的皇家婚纱!重庆丽笙世嘉酒店拥有高端大气的婚礼设施·拥有1200平米无柱剧院式宴会场所和流光溢彩的江景长廊·搭配精心的策划以及闪耀艺术气息的水晶吊饰·确保婚宴效果尽善尽美。



《十面埋伏》10月登陆山城,首次挑战京剧元素

杨丽萍跨界之作《十面埋伏》日前在渝举行了新闻发布会·该剧由杨丽萍担任总编导·艺术总监·创作灵感来源于中国古代楚汉之争·霸王别姬的故事·剧中刘·项·虞三位主角从遥远战国重新改头换面·演绎一段惊心动魄的传奇·作为杨丽萍继舞剧《孔雀》之后全新概念的舞台作品·《十》以中国舞为主调·首次融合京剧·中国功夫·民乐·行为艺术·装置艺术等多重元素·相信能给观众带来耳目一新的全新感受·该剧将于10月22·23日在重庆大剧院震撼上演。



重庆本土电影《寻找女神@娇阿依》即将启动

由重庆强尊影视文化传媒有限公司和彭水蚩尤九黎城联合出品的国内首部爱情·悬疑·民俗影片《寻找女神@娇阿依》启动仪式，日前在重庆举行。导演赵章翔介绍，影片是一部融汇民俗文化的悬疑爱情电影，将“悬疑”因素作为主线，突破爱情片的传统模式，首次创立爱情悬疑故事片的电影形式。在艺术上将佛文化融入到电影，用通俗易懂的情节让每个看到影片的观众得到心灵的洗涤——正所谓“众生皆佛，自我救赎”。作为2016“祭祖圣地·中国苗都·蚩尤九黎城”及2016“彭水·世界民歌节”的开幕影片，这部电影有望成为影视界一个全新热点！

美男作家安东尼、90后作家卢思浩签售新书

被誉为“治愈系畅销作家”的安东尼一直以来给公众的印象都是温暖、真诚、简单、帅气深受粉丝欢迎。近日，安东尼做客重庆西西弗书店，推广由其作品改编的同名电影《陪安东尼度过漫长岁月》，并进行图书签售会。对于写作从不加标点符号的他表示不是有意为之，并笑劝中学生们在高考作文中不要模仿自己。另外90后人气作家卢思浩也带着新作《愿有人陪你颠沛流离》做客西西弗。该书在北京、上海等地的签售现场人气十足。被问及畅销的原因，卢思浩表示他的读者大都很年轻，“与大家有一种情绪上的共鸣。”

城会玩！西南移动风洞首秀

这个夏天，东原新新PARK有一个比重庆还火热，比第二个地球还科幻，跟大圣一样能飞的项目：移动垂直风洞。顾名思义，移动式垂直风洞就是在风洞中摆脱地心引力，变身空中飞人。体验者可以佩戴军用特殊太空服、专业保护头盔、黑色防护眼镜等专业设备，体验被神秘力量牵引飘然若仙的感觉。作为西南地区首个移动风洞，整个设备高15米高，飞行舱的高度是4.5米绝对让你玩嗨玩爽。



- 费用88元/人
 - 新新PARK会员价&美团网团购价78元/人
 - 10人以上有团体优惠，具体情况请致电详情咨询；
 - 100人以上可提供定制专场；
 - 专场购票均需提前电话预约；
 - 现场体验为每一场次10人
 - 地点：江北大石坝·东原新新PARK1号门广场
- 注：购票后请第一时间拨打购票热线详询具体体验时间
购票热线：13883270392
023-6120-9367
023-6120-9368

炫红背光神盾外壳，华硕ZX50JX配GTX950M独显

满腔热血需要畅享团战挥洒，搏杀豪情需要超高效能彰显，逼真环境需要立体影音勾勒。拥有源自战斗机外形设计的华硕ZX50JX搭载四代酷睿i5/i7强芯、NVIDIA GeForce GTX 950M+Intel GMA HD 4600战神级双显卡和15.6英寸Full HD全高清屏幕(选配)，整机性能提升至全新境界。配以Audio Wizard 专属游戏音效软件和充满神秘和科幻感觉的红黑配色背光键盘，让您在角逐游戏世界王者宝座的同时，感受到最真实的游戏代入感，享受最逼真的视听盛宴。



HIFIMAN“Only U”主题发布会成功举办

日前，著名高端音频品牌HIFIMAN，在北京北大博雅国际酒店大堂一号厅举办主题为“Only U”的新产品发布会，邀请各大行业相关媒体参加。本次发布会，HIFIMAN宣布其与360共同投资的、开发生产消费级音频电子产品的合资公司成立，并发布新品。2015年6月，360董事长周鸿祎与HIFIMAN品牌创始人边仿在共同爱好的基础上达成共识，双方共同投资的、开发生产消费级音频电子产品的合资公司成立，其中360占股45%，HIFIMAN占股55%。



HIFIMAN回馈老用户将在51huanhuan.com网站组织换购活动，敬请关注。